

TENNANT[®]

2370

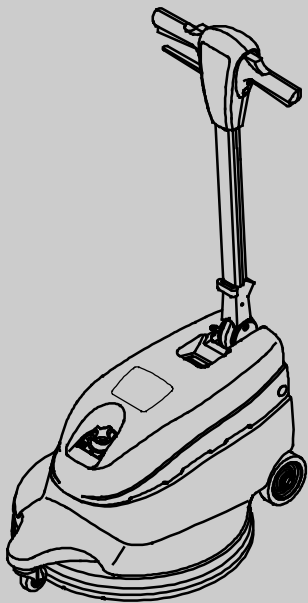

Čeština **CZ**
Příručka pro obsluhu



Č. modelu:
M23702004 (230V/50HZ)

CE



Chcete-li získat nejnovější příručky k
dílům nebo jiné příručky v jazyce
obsluhy, navštivte stránky:

www.tennantco.com/manuals

1024829
Rev. 02 (07-2016)



Tato příručka je dodávána s každým novým modelem. Obsahuje nezbytné pokyny pro obsluhu a údržbu.

Před obsluhou nebo servisem zařízení se důkladně seznámte s touto příručkou.



Toto zařízení vám poskytne vynikající službu. Avšak pro dosažení optimálních výsledků s minimálními náklady musí být splněny následující podmínky:

- Zařízení je používáno s rozumnou mírou opatrnosti.
- Údržba zařízení se provádí pravidelně nebo podle pokynů pro údržbu;
- Údržba zařízení se provádí s použitím dílů od výrobce nebo s použitím odpovídajících dílů.

Pokud chcete zobrazit, vytisknout nebo stáhnout on-line příručku, navštivte:

www.tennantco.com/manuals

Jednotlivé díly a spotřební materiál lze objednat po internetu, telefonem, faxem nebo poštou.

	CHRAŇTE ŽIVOTNÍ PROSTŘEDÍ
	Obalové materiály a staré součásti zařízení likvidujte způsobem bezpečným pro životní prostředí v souladu s místními předpisy pro likvidaci odpadu.
	Nezapomínejte provádět recyklaci.

ÚDAJE O ZAŘÍZENÍ

Vyplňte během sestavování pro budoucí potřebu.

Č. modelu - _____

Montážní Datum - _____

Sér. č. - _____

OBSAH

BEZPEČNOSTNÍ OPATŘENÍ	3
POKYNY PRO UZEMNĚNÍ	4
VÝSTRAŽNÉ ŠTÍTKY	4
SOUČÁSTI ZAŘÍZENÍ	5
SESTAVENÍ ZAŘÍZENÍ	5
MONTÁŽNÍ KOTOUČE	5
MONTÁŽNÍ SÁČKU PROTIPRACHOVÉHO SYSTÉMU	6
OBSLUHA ZAŘÍZENÍ	6
KONTROLA PŘED PROVOZEM	6
OBSLUHA ZAŘÍZENÍ	6
ÚDRŽBA ZAŘÍZENÍ	7
NASTAVENÍ NEBO VÝMĚNA ŘEMENU	8
SKLADOVÁNÍ ZAŘÍZENÍ	9
PŘEPRAVA ZAŘÍZENÍ	9
DOPORUČENÉ DÍLY DO ZÁSoby	9
ŘEŠENÍ PROBLÉMŮ	10
TECHNICKÉ ÚDAJE	11
ROZMĚRY ZAŘÍZENÍ	11

TENNANT N.V.
Industrielaan 6 5405 AB
P.O. Box 6 5400 AA Uden-Holandsko
europe@tennantco.com
www.tennantco.com

Technické vlastnosti a jednotlivé díly mohou podléhat změnám bez předchozího oznámení.

Originální pokyny. Copyright ©2010-2016 Tennant Company. Veškerá práva vyhrazena.

BEZPEČNOSTNÍ OPATŘENÍ

Toto zařízení je určeno pouze pro komerční použití. Je určeno výhradně pro leštění zpevněných podlah uvnitř budov a není určeno pro žádné jiné použití. Používejte pouze doporučené lešticí kotouče, kartáče a schválené přípravky a vosky určené pro mechanické čištění podlah.

Všichni uživatelé tohoto zařízení se musí seznámit, porozumět a dodržovat následující bezpečnostní opatření.

V příručce je používán následující výstražný symbol a nadpis "PRO BEZPEČNOST", jak je uvedeno v jejich popisu:

⚠ POZOR: Pro upozornění na nebezpečí nebo na nebezpečné úkony, které mohou způsobit vážné poranění nebo smrt.

PRO BEZPEČNOST: Pro popis úkonů, které musí být dodržovány pro bezpečnou funkci zařízení.

Nedodržení těchto výstražných upozornění může vést k následujícímu: Zranění osob, úraz elektrickým proudem, požár nebo výbuch:

⚠ POZOR: Nikdy nepoužívejte hořlavé kapaliny a rovněž nepoužívejte zařízení za přítomnosti nebo v blízkosti hořlavých kapalin, výparů nebo výbušného prachu.

Zařízení není vybaveno nevýbušným motorem. V elektrickém motoru dochází během spouštění a provozu k jiskření, které může vyvolat vznícení nebo explozi, je-li zařízení používáno v přítomnosti hořlavých par, kapalin nebo výbušného prachu.

⚠ POZOR: Neprovozujte zařízení s poškozeným napájecím kabelem. Neměňte napájecí zástrčku. Před servisem zařízení odpojte napájecí kabel.

Je-li napájecí kabel poškozen nebo přetržen, jeho výměna musí být provedena výrobcem nebo jeho servisním zástupcem nebo podobně kvalifikovanou osobou, aby se zabránilo vzniku nebezpečí.

⚠ POZOR: Nepoužívejte vně budovy. Nevystavujte dešti. Skladujte uvnitř budovy.

Následující údaje informují o potenciálně nebezpečných podmínkách pro obsluhu nebo pro zařízení:

PRO BEZPEČNOST:

1. Nepoužívejte zařízení:

- V přítomnosti nebo v blízkosti hořlavých kapalin, nebo může dojít k explozi nebo ke vznícení.

- bez příslušného vyškolení nebo pověření;
- bez přečtení a pochopení příručky pro obsluhu;
- Není-li napájecí kabel náležitě uzemněn.
- S poškozeným napájecím kabelem nebo zástrčkou.
- Není-li v náležitém stavu pro použití.
- Ve vnitřních prostorech.
- Ve stojící vodě.
- Bez prachového sáčku.
- S použitím prodlužovacího kabelu.

2. Před použitím zařízení:

- se přesvědčte, že jsou použity všechny bezpečnostní prvky a že řádně fungují;
- Odstraňte volně položené předměty na podlaze, abyste zabránili jejich nebezpečnému vymrštění v případě zachycení otáčejícím se kotoučem.

3. Při použití zařízení:

- Nezděrujte se v blízkosti otáčejícího se kotouče.
- Nepřejíždějte se zařízením přes napájecí kabel.
- Netahujte zařízení za zásuvku nebo za kabel.
- Neved'te kabel kolem ostrých okrajů nebo rohů.
- Noste obuv s protiskluzovou podrážkou.
- Neuzavírejte kabel ve dveřích.
- Neodpojujte taháním za kabel.
- Nenatahujte kabel.
- Nedržte kabel mokřýma rukama.
- Držte kabel od rozpálených ploch.
- Nikdy nezapínejte napájení, pokud je rukojeť ve zvednuté poloze.
- Neuvoľňujte rukojeť, dokud se kotouč zcela nezastaví.
- na svařující se nebo na kluzké ploše postupujte pomalu;
- Nikdy nenechávejte děti, aby si se zařízením nebo v jeho blízkosti hrály.
- poškození zařízení nebo jeho nesprávnou funkci neprodleně nahlaste.

4. Před ukončením práce se zařízením nebo před jeho servisem:

- vypněte zařízení;
- Odpojte kabel od zásuvky ve zdi.

5. Během servisu zařízení:

- Odpojte kabel od zásuvky ve zdi.
- zabraňte pohybu jeho částí; Nenoste volné pláště, košile nebo volné rukávy;
- Používejte náhradní díly dodané nebo schválené výrobcem.

- Veškeré opravy mohou být prováděny pouze kvalifikovaným servisním pracovníkem.
- Neprovádějte žádné změny v provedení zařízení.

6. Během přemísťování zařízení:

- Při zvedání zařízení si vyádejte pomoc.
- Odpojte kabel od zásuvky ve zdi.
- Pomocí zajišťovacích pásů přichyťte zařízení k nákladnímu vozidlu nebo k přívěsu.

POKYNY PRO UZEMNĚNÍ

Zařízení musí být uzemněno. Pokud by došlo k nesprávné funkci nebo k selhání, uzemnění umožňuje cestu nejmenšího odporu pro elektrický proud a tím snižuje rizika úrazu elektrickým proudem. Zařízení je vybaveno kabelem s uzemňovacím vodičem a uzemňovací zástrčkou. Zástrčka musí být zastrčena do odpovídající zásuvky, která je nainstalovaná v souladu se všemi místními předpisy.

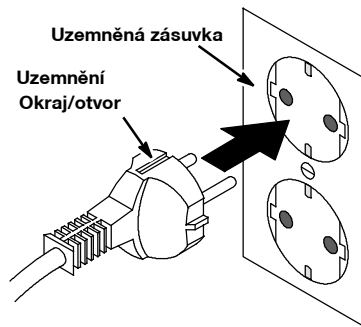

VÝSTRAŽNÉ ŠTÍTKY

Výstražné štítky jsou umístěny na zařízení na vyznačených pozicích. Štítky vyměňte, dojde-li k jejich poškození nebo jsou-li nečitelné.

ŠTÍTEK S UPOZORNĚNÍM NA HOŘLAVÉ MATERIÁLY - Umístěn na rukojeti.



POZOR: Nikdy nepoužívejte hořlavé kapaliny a rovněž nepoužívejte zařízení za přítomnosti nebo v blízkosti hořlavých kapalin, výparů nebo výbušného prachu.

Zařízení není vybaveno nevýbušným motorem. V elektrickém motoru dochází během spouštění a provozu k jiskření, které může vyvolat vznícení nebo explozi, je-li zařízení používáno v přítomnosti hořlavých par, kapalin nebo výbušného prachu.

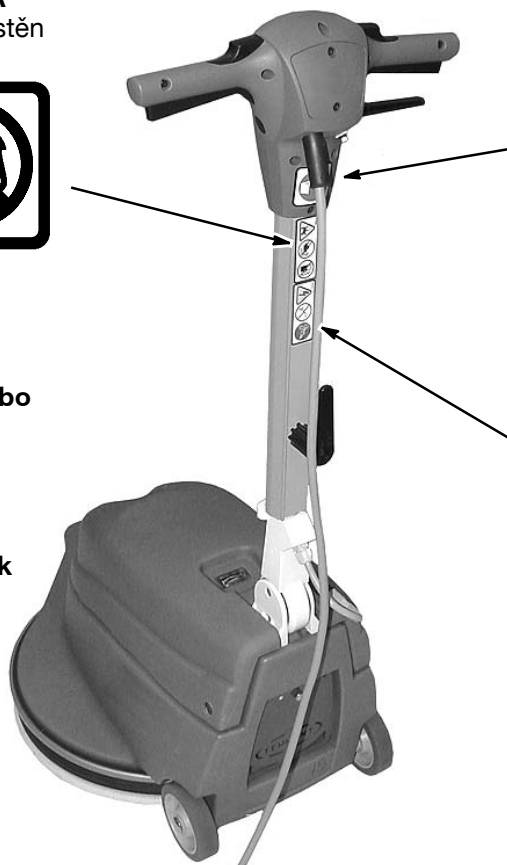

ŠTÍTEK PRO BEZPEČNOST - Umístěn na rukojeti.



PRO BEZPEČNOST: Před uvedením zařízení do chodu si prostudujte uivatelskou příručku.

ŠTÍTEK S INFORMACÍ O NEBEZPEČNÉM NAPĚTÍ - Umístěn na rukojeti.



POZOR: Neprovozujte zařízení s poškozeným napájecím kabelem. Neměňte napájecí zástrčku. Před servisem zařízení odpojte napájecí kabel.

Je-li napájecí kabel poškozen nebo přetržen, jeho výměna musí být provedena výrobcem nebo jeho servisním zástupcem nebo podobně kvalifikovanou osobou, aby se zabránilo vzniku nebezpečí.

SOUČÁSTI ZAŘÍZENÍ

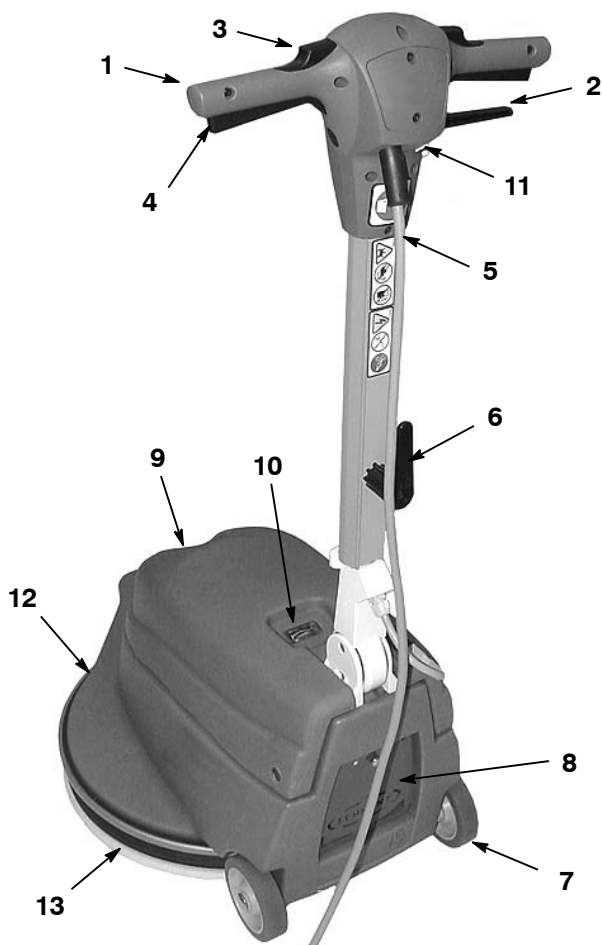

1. Stavitelná ovládací rukoje
2. Páka pro výškové nastavení rukojeti
3. Bezpečnostní pojistná tlačítka
4. Páky zapnutí/vypnutí
5. Napájecí kabel délky 20 m
6. Skladovací hák napájecího kabelu s rychlospojkou
7. Převážní kolečka
8. Skříň sáčku protiprachového systému
9. Knoflík pro nastavení přitlaku kotouče
10. Měřič přitlaku kotouče
11. Tlačítko reset hlavního jističe
12. Základna
13. Zástěrka protiprachového systému

SESTAVENÍ ZAŘÍZENÍ

Pečlivě zkontrolujte, zda na krabicích nejsou známky poškození. Případné poškození ohlaste okamžitě přepravci.

MONTÁŽ KOTOUČE

1. Odpojte kabel od napájecí zásuvky.

PRO BEZPEČNOST: Před opuštěním nebo údrbou zařízení odpojte napájecí kabel ze zásuvky.

2. Vyberte a namontujte doporučené vysokorychlostní leštící kotouče, určené pro otáčky do 1 700 ot/min.

POZNÁMKA: O doporučeném výběru kotoučů se poraďte s autorizovaným distributorem.

3. Nastavte rukoje do vzpřímené polohy a potom opatrně naklopte zařízení zpět a nechte jej na zemi (obrázek 1).



FIG. 1

4. Odstraňte plastový centrovací krouček z disku. Umístěte kotouč na disk a vyměňte krouček jeho pootočením po směru hodinových ručiček (obrázek 2).

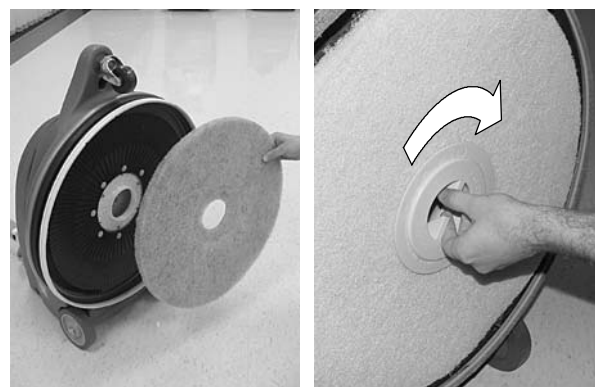

FIG. 2

5. Po namontování kotouče postavte zařízení do vzpřímené polohy.

MONTÁŽ SÁČKU PROTIPRACHOVÉHO SYSTÉMU

1. Otočením knoflíku proti směru hodinových ručiček otevřete skříň sáčku protiprachového systému v zadní části stroje (obrázek 3).
2. Přesuňte objímku sáčku protiprachového systému na sací trubku, jak je znázorněno na obrázku a uzavřete skříň (obrázek 3).

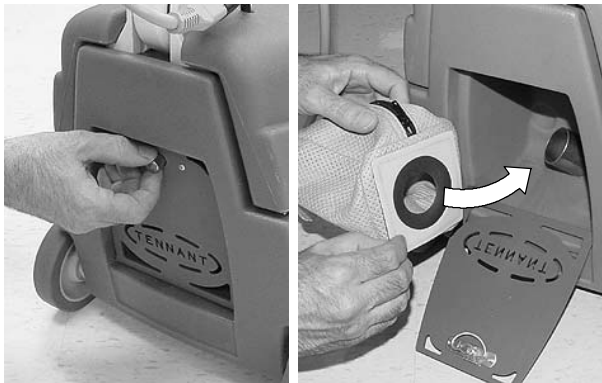

FIG. 3

OBSLUHA ZAŘÍZENÍ

PRO BEZPEČNOST: Neobsluhujte zařízení bez přečtení a pochopení příručky pro obsluhu.

KONTROLA PŘED PROVOZEM

1. Zame te podlahu a utřete prach.
2. Zkontrolujte stav lešticího kotouče.
3. Ujistěte se, e centrovací krou ek je bezpečně uchycen.
4. Zkontrolujte, zda je vlo en prázdný sáček protiprachového systému.
5. Zkontrolujte napájecí kabel, zda není poškozený. Kabel v případě poškození ihned vyměňte.
6. Zkontrolujte, zda protiprachové zástěrky nejsou poškozené nebo opotřebované.
7. Zkontrolujte, zda se protiprachová zástěrka dotýká mírně podlahy a v případě potřeby proveďte seřízení.

OBSLUHA ZAŘÍZENÍ

⚠ POZOR: Nikdy nepou ívejte hořlavé kapaliny a rovně nepou ívejte zařízení za přítomnosti nebo v blízkosti hořlavých kapalin, výparů nebo výbušného prachu.

Zařízení není vybaveno nevýbušným motorem. V elektrickém motoru dochází během spouštění a provozu k jiskření, které mů e vyvolat vznícení nebo explozi, je-li zařízení pou íváno v

přítomnosti hořlavých par, kapalin nebo výbušného prachu.

1. Zatáhněte a otočte hák kabelu s rychlospojkami směrem nahoru a vyjměte kabel ze stroje (obrázek 4).

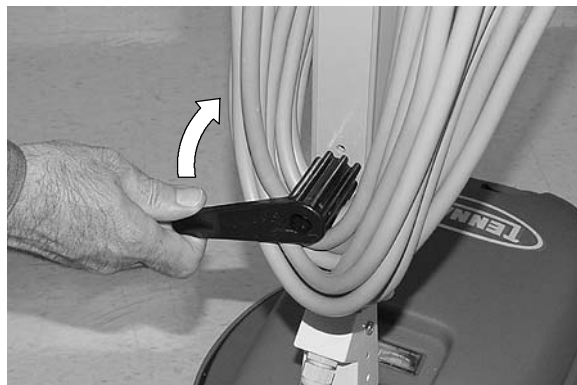

FIG. 4

2. Připojte napájecí kabel do uzemněné zásuvky (obrázek 5).

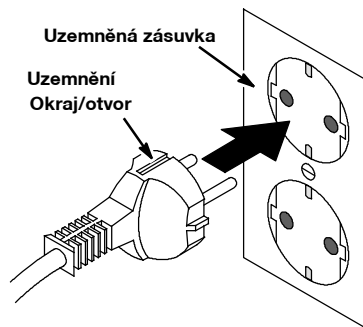

FIG. 5

PRO BEZPEČNOST: Zařízení nepou ívejte, není-li kabel nále itě uzemněn. Neprovozujte zařízení s poškozeným napájecím kabelem. Nepou ívejte zařízení, pokud je připojeno pomocí prodlu ovacího kabelu.

3. Zata ením za páku výškového nastavení rukojeti spus te rukoje do vy adované provozní výšky. Uvolněte páku, aby se rukoje aktivovala (obrázek 6).



FIG. 6

4. Zařízení uvedete do chodu stisknutím bezpečnostních pojistných tlačítek, které jsou umístěny na rukojeti a potom zatažením za páky zapnutí/vypnutí. Jakmile se zařízení spustí, bezpečnostní pojistná tlačítka uvolněte (obrázek 7).

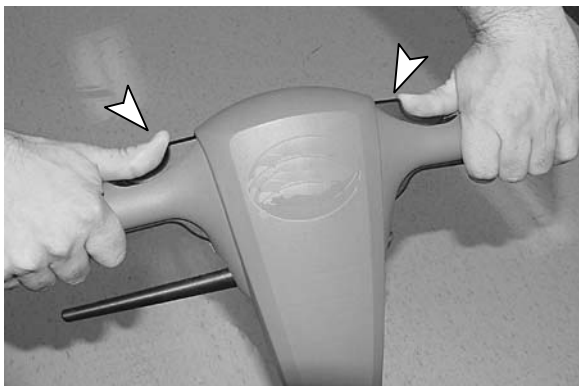

FIG. 7

POZNÁMKA: Pokud chcete aktivovat páky zapnutí/vypnutí, musíte rukojeť spustit z horní do dolní polohy - toto je bezpečnostní funkce.

5. Otočením stavěcího šroubu proti směru hodinových ručiček zvýšíte přítlak kotouče a naopak otočením po směru hodinových ručiček přítlak snížíte (obrázek 8).

UPOZORNĚNÍ: Nenastavujte měřít přítlaku kotouče do červeného pole, proto aby to mohlo vést k poškození motoru a podlahy.

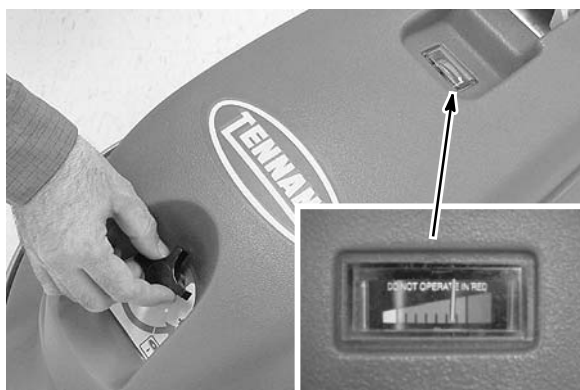

FIG. 8

Jistič zařízení v případě nadměrného zatížení motoru vypadne. Pokud dojde k vypadnutí jističe zařízení, nastavte přítlak kotouče, vyměňte kotouč za méně účinný a pravidelně jej kontrolujte, zda se na něm nevytváří nános nečistot. Resetování jističe provedete odpojením napájecího kabelu ze zásuvky, vyčkáním alespoň 15 sekund a potom stisknutím tlačítka reset umístěném na rukojeti.

6. Začněte pracovat směrem od napájecího kabelu a nástěnné zástrčky. Při práci se pohybujte dopředu a dozadu ve tvaru písmene "W" nebo po rovné trase a po stejné se vracíte zpět.

PRO BEZPEČNOST: Při používání zařízení se nezdrujte v blízkosti otáčejícího se kotouče.

7. Nepracujte se zařízením na jednom místě delší dobu. Mohlo by dojít k poškození podlahy.
8. Pohyb přes prahy a mřížky v podlaze je možný po zastavení zařízení a jeho naklopení na zadní kolečka.

PRO BEZPEČNOST: Při přepravě zařízení si při jeho zvedání vyádejte pomoc.

9. Práci ukončíte uvolněním páky zapnutí/vypnutí. Bezpečnostní pojistná tlačítka se automaticky aktivují.

PRO BEZPEČNOST: Při práci se zařízením neuvolňujte rukojeť, dokud se kotouč zcela nezastaví.

10. Po dokončení práce proveďte následující postupy údržby zařízení.

ÚDRBA ZAŘÍZENÍ

PRO BEZPEČNOST: Před údržbou zařízení odpojte napájecí kabel ze zásuvky.

1. Po každém použití zkontrolujte leštící kotouč, zda není opotřebovaný. Pokud je opotřebovaný, demontujte jej a obraťte nebo vyměňte (obrázek 9).

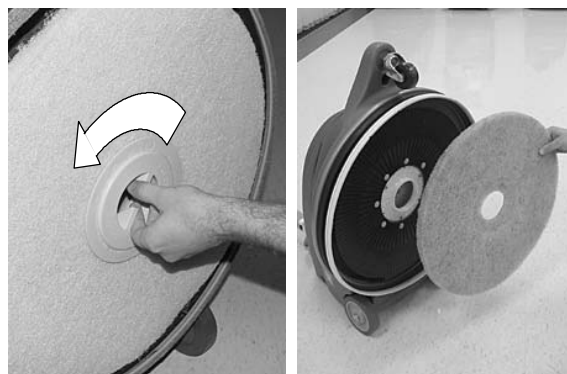

FIG. 9

2. Po každém použití vyjměte a vyprázdněte prachový sáček (obrázek 10). Sáček pečlivě protřepejte, aby se z něj odstranil veškerý prach.



FIG. 10

3. Očistěte zařízení univerzálním čisticím prostředkem a vlhkým hadrem (obrázek 11).



FIG. 11

4. Zkontrolujte stav protiprachové zástěrky. Zástěrky v případě opotřebování nebo poškození vyměňte (obrázek 12). Zkontrolujte, zda se zástěrka po celém obvodu dotýká podlahy.



FIG. 12

5. Po každém použití zkontrolujte napájecí kabel, zda není poškozený. V případě poškození kabel ihned vyměňte.
6. Otřete napájecí kabel mokrým hadrem a pečlivě jej po každém použití navíňte okolo háčku a rukojeti.
7. Pravidelně kontrolujte, zda jsou všechny matice a šrouby dotažené.

⚠ POZOR: Neprovazujte zařízení s poškozeným napájecím kabelem. Neměňte napájecí zástrčku. Před servisem zařízení odpojte napájecí kabel.

NASTAVENÍ NEBO VÝMĚNA ŘEMENU

PRO BEZPEČNOST: Před údržbou zařízení odpojte napájecí kabel ze zásuvky.

Nastavení nebo výměnu řemenu provedte podle níže uvedených pokynů:

1. Vyměňte disk kotouče a kryt motoru ze zařízení (obrázek 13).

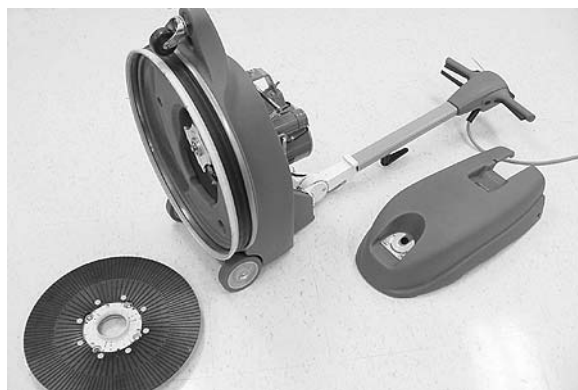

FIG. 13

2. Povolte čtyři montážní šrouby motoru a pojistnou matici napínacího šroubu způsobem znázorněným na obrázku (obrázek 14).

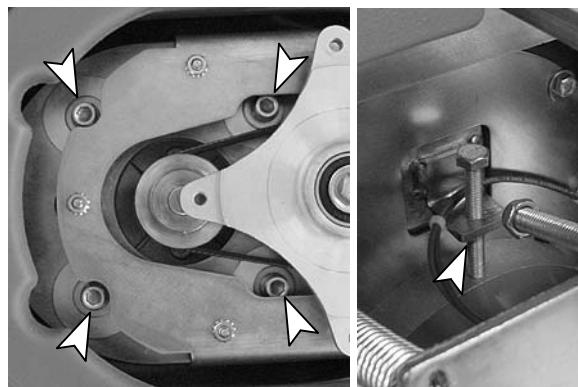

FIG. 14

3. Řemen nasadte na řemenice.
4. Otáčejte napínacím šroubem po směru hodinových ručiček, dokud střed řemenu nebude vykazovat průhyb 6 mm při působení silou 4,5 kg (obrázek 15).

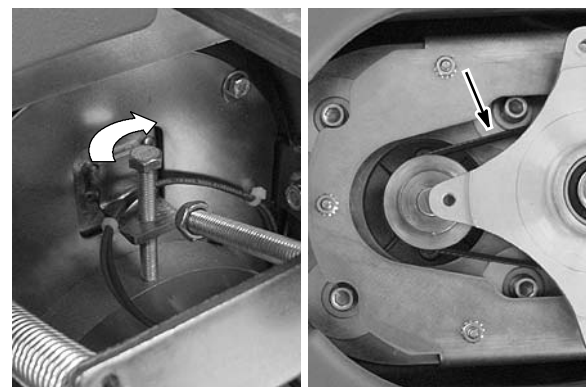

FIG. 15

5. Po správném seřízení dotáhněte montážní šrouby motoru a pojistné matice.
6. Nasadte kryt motoru a disk.

SKLADOVÁNÍ ZAŘÍZENÍ

1. Odpojte napájecí kabel a vyjměte ze stroje kotouč. Pečlivě napájecí kabel navíňte okolo háku a rukojeti, aby nedocházelo k jeho poškození (obrázek 16).
2. Ukládejte zařízení v suchém prostoru s rukojetí umístěnou ve vzpřímené poloze nebo sklopené dolů.
3. Pokud chcete dosáhnout při skladování minimálního obsazeného prostoru, sklopte rukojeť dolů a uložte zařízení způsobem uvedeným na obrázku (obrázek 16).



FIG. 16

⚠ POZOR: Nepouívejte vně budovy. Nevystavujte dešti. Skladujte uvnitř budovy.

PŘEPRAVA ZAŘÍZENÍ

1. Odpojte napájecí kabel a vyjměte ze stroje kotouč. Pečlivě navíňte kabel okolo háku a rukojeti.
2. Zařízení naložte pomocí doporučené nakládací rampy nebo jej s odpovídajícím pomocným zařízením opatrně zvedněte.

PRO BEZPEČNOST: Při přepravě zařízení si při jeho zvedání vyádejte pomoc.

3. Při přepravě zařízení vozidlem jej zajistěte pomocí zajišovacího pásu.

⚠ POZOR: Nepouívejte vně budovy. Nevystavujte dešti. Skladujte uvnitř budovy.

DOPORUČENÉ DÍLY DO ZÁSoby

Doporučené díly do zásoby naleznete v příručce se seznamem dílů.

Pokud chcete zobrazit, vytisknout nebo stáhnout on-line příručku, navštivte:
www.tennantco.com/manuals

ŘEŠENÍ PROBLÉMŮ

PROBLÉM	PŘÍČINA	ŘEŠENÍ
Zařízení nepracuje.	Zařízení je odpojeno ze zásuvky.	Připojte zařízení.
	Napájecí kabel není mezi rukojetí a základnou správně připojen.	Zkontrolujte, zda je kabel řádně připojen.
	Jistič zařízení je vypadlý.	Resetujte jistič zařízení.
	Jistič budovy je vypadlý.	Resetujte jistič v budově.
	Napájecí kabel je nefunkční.	Kontaktujte servisní středisko.
	Kabelá je nefunkční.	Kontaktujte servisní středisko.
	Nefunkční pákový spínač zapnuto/vypnuto.	Kontaktujte servisní středisko.
Jistič zařízení trvale vypadává.	Nadměrný přítlak kotouče.	Nastavte přítlak kotouče.
	Velmi znečištěný kotouč.	Vyměňte kotouč.
	Kotouč je nevhodný pro dané použití	Vyměňte kotouč za správný typ.
	Nefunkční jistič.	Kontaktujte servisní středisko.
Kotouč se neotáčí, nebo se otáčí pomalu.	Povolený řemen.	Dotáhněte napnutí řemenu (viz NASTAVENÍ NEBO VÝMĚNA ŘEMENU).
	Prasklý řemen.	Vyměňte řemen (viz NASTAVENÍ NEBO VÝMĚNA ŘEMENU).

TECHNICKÉ ÚDAJE

MODEL	2370
DÉLKA	826mm
ŠÍŘKA	572mm
VÝŠKA	1232mm
VÝŠKA - RUKOJE VE SKLOPENÉ POLOZE	483mm
HMOTNOST	47 kg / 44 kg bez napájecího kabelu
POHONNÝ MOTOR	230/240 V 50 Hz, 1,1 kW, 1 564 W, 6,8 A, 2 850 ot/min
OTÁČKY KOTOUČE/KARTÁČE	1 700 ot/min
PRŮMĚR KARTÁČE/KOTOUČE	508mm
DECIBELOVÉ PÁSMO PRO SLUCH OBSLUHY, UVNITŘ, NA PODLAZE	66 dB(A)
DÉLKA NAPÁJECÍHO KABELU	20m
PROVOZNÍ NAPĚTÍ	220 60 Hz, 230 V 50 Hz, 230 V/240 V 50 Hz

Technické údaje se mohou měnit bez předchozího upozornění.

ROZMÍRY ZAŘÍZENÍ