

TENNANT[®]

R3

Kilimų valytuvas

Lietuvių kalba **LT**
Operatoriaus vadovas

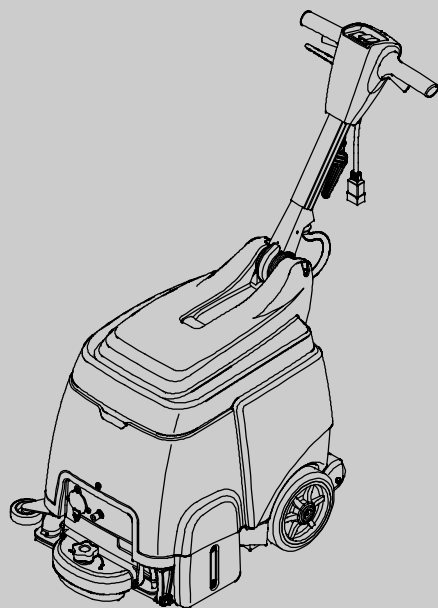

Model 9004199- 230V

READY SPACE[®]

CE



Jei reikia naujausių dalių vadovų arba operatoriaus vadovų kitomis kalbomis, apsilankykite adresu:

www.tennantco.com/manuals

9003727
Rev. 01 (07-2016)



Šį vadovą gaunate su kiekvienu nauju modeliu. Jame rasite visą reikiamą naudojimo ir priežiūros informaciją.

Prieš pradėdami eksploatavimą ar techninį priežiūrą, atidžiai perskaitykite šį vadovą ir išsiaiškinkite, kaip veikia mašina.

Ši mašina jums puikiai pasitarnaus. Tačiau geriausius rezultatus mažiausiomis sąnaudomis pasieksite, jei:

- Mašiną eksploatuosite laikydamiesi reikiamų atsargumo priemonių.
- Reguliariai prižiūrėsite mašiną – pagal pateiktas jos priežiūros instrukcijas.
- Mašinai prižiūrėti naudosite gamintojo tiekiamas ar lygiavertes dalis.

Jei norite peržiūrėti, išspausdinti ar atsisiųsti vadovus internetu, apsilankykite: www.tennantco.com/manuals

Dalis galite užsisakyti internetu, telefonu, faksu bei elektroniniu paštu.

MAŠINOS IŠPAKAVIMAS: Patikrinkite, ar pervežimo įpakavimas nepažeistas. Apie pažeidimus iš karto praneškite vežėjui.



SAUGOKITE APLINKĄ

Išmeskite įpakavimą ir senas įrenginio dalis aplinkai nepavojingu būdu pagal vietos atliekų tvarkymo reikalavimus.



Nepamirškite pakartotinio panaudojimo galimybes.

TENNANT N.V.

Industrielaan 6 5405 AB
P.O. Box 6 5400 AA Uden - Nizozemsko

europa@tennantco.com
www.tennantco.com

Techniniai duomenys ir dalys gali būti pakeisti be išankstinio įspėjimo.

Originalios instrukcijos, autorių teisės ©2010- 2016 priklauso "TENNANT Company"; išspausdinta Nyderlanduose. Visos teisės saugomos.

MAŠINOS DUOMENYS

Užpildykite montavimo metu ir išsaugokite šią informaciją ateičiai.

Modelio Nr. - _____

Serijos Nr. - _____

Mašinos pasirinktys - _____

Prekybos atstovas - _____

Prekybos atstovo tel. Nr. - _____

Pirkėjo numeris - _____

Sumontavimo data - _____

TURINYS

SAUGOS PRIEMONĖS	3
ĮŽEMINIMO INSTRUKCIJOS	4
SAUGOS ŽYMĖS	4
MAŠINOS KOMPONENTAI	5
MAŠINOS PASKIRTIS	6
MAŠINOS MONTAVIMAS	6
RITINĖLIŲ MONTAVIMAS	6
TIRPALO BAKELIO PILDYMAS	6
MAITINIMO LAIDO PRIJUNGIMAS	7
MAŠINOS EKSPLOATACIJA	7
PASIRUOŠIMAS DARBUI	7
KILIMŲ VALYMAS	8
VALYMAS SU PAPILDOMAIS PRIEDĖLIAIS (pasirinktasis)	9
MAŠINOS PRIEŽIŪRA	10
PO KIEKVIENO NAUDOJIMO	10
KAS 10 NAUDOJIMO VALANDŲ	11
KAS 100 NAUDOJIMO VALANDŲ	11
ŠEPEČIO VARIKLIO PRIEŽIŪRA	11
MAŠINOS SANDĖLIAVIMAS	12
REKOMENDUOTINOS ATSARGINĖS DALYS ..	12
TRIKČIŲ DIAGNOSTIKA IR ŠALINIMAS	13
MAŠINOS TECHNINĖS SĄLYGOS	14
MAŠINOS MATMENYS	14

SAUGOS PRIEMONĖS

Ši mašina skirta komerciniam naudojimui. Ji skirta tik kilimams ir apmušalams valyti patalpų viduje, todėl nieko kita su mašina daryti negalima. Naudokite tik gamintojo rekomenduojamus priedėlius.

Operatoriai privalo perskaityti, suprasti ir laikytis šių saugos priemonių.

Šiame vadove įspėjamojo signalo simbolis ir užrašas "SAUGUMO SUMETIMAS" naudojami, kaip nurodoma jų aprašymuose:

⚠ ĮSPĖJIMAS: Įspėti apie pavojingus ar nesaugius veiksmus, kurie gali sukelti sunkų žmogaus sužeidimą ar mirtį.

SAUGUMO SUMETIMAS: Nustatyti veiksmus, kurių reikia laikytis, kad įrenginys saugiai dirbtų.

Šios saugumo priemonės nurodo galimas pavojingas operatoriumi ar įrangai būkles.

⚠ ĮSPĖJIMAS: Gaisro arba sprogo pavojus.

- Nepilkite ir nerinkite degių medžiagų.
- Naudokite tik prekybininkų siūlomus grindų valiklius, skirtus mašinoms.
- Nenaudokite mašinos aplinkoje, kurioje yra degių garų/skysčių, arba lengvai užsidegančių dulkių.

Šiame įrenginyje nėra nuo sprogo apsaugotų variklių. Užvedus variklį bei jam veikiant, šis kibirkščiuos, o tai gali sukelti gaisrą arba sprogo, jei įrenginys dirbama aplinkoje, kurioje yra degių garų/skysčių arba lengvai užsidegančių dulkių.

⚠ ĮSPĖJIMAS: Elektros pavojus.

- Neeksploatuokite, jei pažeistas maitinimo laidas.
- Nekeiskite maitinimo laido kištuko.
- Prieš atlikdami mašinos techninį priežiūrą, atjunkite maitinimo laidą.

Kad būtų išvengta pavojaus, maitinimo laidą, jei jis pažeistas, turi pakeisti gamintojas, jo aptarnavimo atstovas arba panašiai kvalifikuotas asmuo.

⚠ ĮSPĖJIMAS: Šepetys sukasi. Nekiškite rankų. Prieš atlikdami mašinos techninį priežiūrą, atjunkite maitinimo laidą.

⚠ ĮSPĖJIMAS: Elektros smūgio pavojus. Nenaudokite lauke. Saugokite nuo lietaus. Sandėliuokite viduje.

SAUGUMO SUMETIMAS:

1. Neeksploatuokite mašinos:

- Jei nesate tam parengti ir įgalioti.
- Kol neperskaitėte ir nesupratote operatoriaus vadovo.
- Aplinkoje, kurioje yra degių garų/skysčių arba lengvai užsidegančių dulkių.
- Jei maitinimo laidas nėra tinkamai įžemintas. Naudokite tik būtent tai mašinai skirtus gamintojo tiekiamus maitinimo laidus. Nenaudokite papildomų pailginimo laidų.
- Lauke.
- Jei mašina netinkamos eksploatacijoje būklės.
- Šlapiame plote.

2. Prieš pradėdami darbą mašina:

- įsitikinkite, kad visi saugos prietaisai yra vietoje ir tinkamai veikia.
- Jei reikia, pastatykite apie šlapias grindis įspėjantį ženklą.

3. Mašinos eksploatacijoje metu:

- Nepervažiokite mašina maitinimo laido.
- Netraukite mašinos už kištuko ar maitinimo laido.
- Nevilkite maitinimo laido per aštirus kraštus ar kampus.
- Netraukite kištuko iš lizdo, tempdami už maitinimo laido.
- Neįtempkite maitinimo laido.
- Neimkite kištuko šlapiomis rankomis.
- Laikykite maitinimo laidą atokiau nuo įkaitusių paviršių.
- Nedelsdami praneškite apie mašinos pažeidimą ar veikimo nesklaidumus.
- Neleiskite vaikams žaisti prie ar ant mašinos.
- Jei iš mašinos pradeda tekėti putos ar skysčiai, nedelsdami ją išjunkite.

4. Prieš palikdami mašiną ar atlikdami jos techninį priežiūrą:

- Išjunkite mašiną.
- Išjunkite maitinimo laidą iš elektros lizdo sienoje.

5. Atlikdami mašinos techninės priežiūros darbus:

- Išjunkite maitinimo laidą iš elektros lizdo sienoje.
- Saugokitės judančių dalių. Nedėvėkite laisvų drabužių.
- Nepurškite ir nelaistykite žarna ant mašinos. Galite sukelti elektros įrangos gedimą.
- Naudokite gamintojo tiekiamas arba jo aprobuotas pakeičiamąsias dalis.
- Remontą privalo atlikti tik kvalifikuoti asmenys.
- Nekeiskite originalaus mašinos dizaino.

6. Transportuodami mašiną:

- Išjunkite maitinimo laidą iš elektros lizdo sienoje.
- Pasikvieskite pagalbą, kai keliate mašiną.
- Neridenkite laiptais į apačią ar viršų.
- Naudokite diržus mašinai pritvirtinti prie sunkvežimio ar priekabos.

ĮŽEMINIMO INSTRUKCIJOS

Šia mašiną būtina įžeminti. Jei jos elektros įranga netinkamai veiktų, įžeminimas užtikrintų elektros srovei mažiausios varžos kelią, taip sumažindamas elektros smūgio riziką. Mašinoje įtaisytas maitinimo laidas su įrangos įžeminimo laideliu ir kištukas su įžeminimu. Kištukas turi būti jungiamas į atitinkamą lizdą, kuris tvarkingai instaliuotas pagal visus vietinius įstatymus ir potvarkius.

⚠ ĮSPĖJIMAS: Netinkamas įrangos įžeminimo laidelio pajungimas gali lemti elektros smūgio riziką. Kreipkitės į kvalifikuotą elektriką arba aptarnaujantį asmenį, jei abejojate, ar jūsų elektros lizdas yra tinkamai įžemintas. Nekeiskite su mašina gauto kištuko. Jei jis netiks elektros lizdui, kreipkitės į kvalifikuotą elektriką, kad instaliuotų tinkamą lizdą.

SAUGOS ŽYMĖS

Saugos etiketes rasite ant mašinos nurodytose vietose. Žymes pakeiskite naujomis, jei jų nėra, jos sugadintos arba neįskaitomos.



SAUGUMO SUMETIMAI:
Prieš pradėdami dirbti šia mašina perskaitykite vadovą



⚠ ĮSPĖJIMAS: Elektros pavojus. Nenaudokite, jei laidas pažeistas. Prieš atlikdami techninę priežiūrą, atjunkite laidą.



⚠ ĮSPĖJIMAS: Šepetys sukasi. Nekiškite rankų. Prieš atlikdami mašinos techninę priežiūrą, atjunkite maitinimo laidą.



⚠ ĮSPĖJIMAS: Gaisro arba sprogimo pavojus. Nenaudokite degių skysčių. Nerinkite degių skysčių.

MAŠINOS KOMPONENTAI

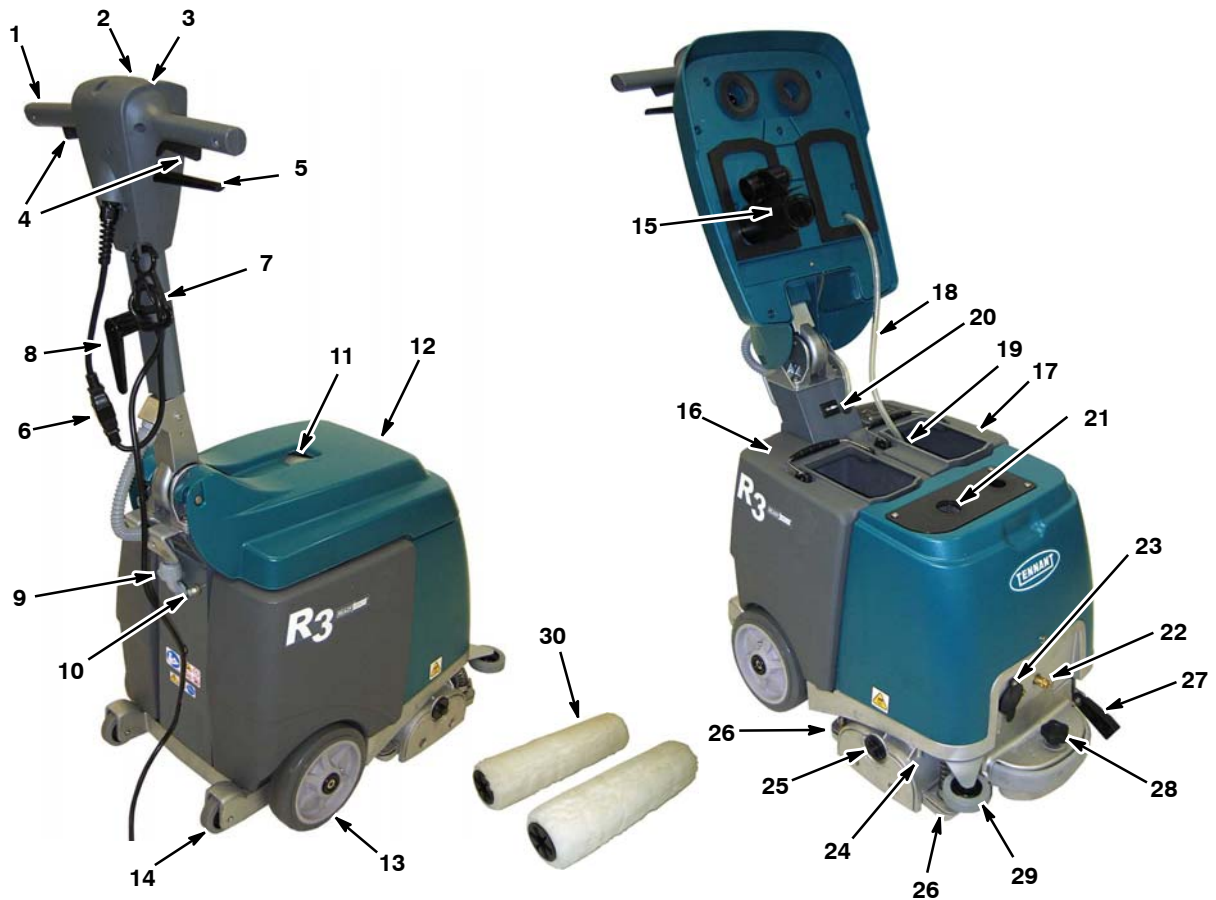

1. Reguliuojama valdymo rankenėlė
2. Elektros įjungimo/išjungimo jungiklis
3. Ritinėlių spaudimo matuoklis
4. Paleidimo trigeriai
5. Rankenos reguliavimo svirtis
6. 15 metrų ilgio maitinimo laidas
7. Maitinimo laido įtempimo mažinimo veržtukas
8. Maitinimo laido kablys
9. 7.5 A mašinos grandinės pertraukiklio mygtukas
10. 2.5 A šepetio grandinės pertraukiklio mygtukas
11. Surinkimo langelis
12. Bakelio dangtis
13. Pagrindiniai ratai
14. Užlipimo ant bordiūro/mašinos pakreipimo ratai
15. Vakuuminė išjungimo plūdė

16. Surinkimo bakelis
17. Tirpalo bakelis
18. Tirpalo žarnelė
19. Tirpalo žarnelės tinklelis
20. Trukmės matuoklis
21. Siurbimo tinklelis
22. Priedelio tirpalo žarnelės jungtis
23. Priedelio siurblio žarnos anga
24. Šveitimo blokas
25. Ritinėlio tuščiaeigio skriemulio plokštelės fiksavimo rankenėlė
26. Siurbimo antgaliai
27. Stovėjimo atrama
28. Ritinėlio spaudimo reguliavimo rankenėlė
29. Buferio ratukas
30. Ritinėliai

JUNGIKLIO SIMBOLIAI

- Įjungta
 Išjungta
 Siurbimas

MAŠINOS PASKIRTIS

Norėdami palaikyti kilimo aukšto lygio švarumą, naudokite šią mašiną valyti matomus paviršiaus nešvarumus kasdien arba pagal poreikį. Mašiną galima naudoti įprastomis darbo valandomis, kadangi kilimas dažniausiai išdžiūsta per mažiau nei 30 minučių.

Jei kilimas yra labai nešvarus, prieš naudodami šią mašiną įprastiniam paviršiaus valymui, pirmiau atlikite gilų kilimo valymą.

MAŠINOS MONTAVIMAS

RITINĖLIŲ MONTAVIMAS

SAUGUMO SUMETIMAS: Prieš montuodami ritinėlius, išjunkite mašiną ir ištraukite maitinimo laidą iš lizdo sienoje.

1. Pakelkite šveitimo bloką nuo grindų su stovėjimo atrama ir nuimkite ritinėlio tuščiaieigio skriemulio plokštelę (Pav. 1). Norėdami nuimti, pasukite tuščiaieigio skriemulio plokštelės fiksavimo rankenėlę prieš laikrodžio rodyklę.



Pav. 1

2. Užmaukite abu ritinėlius ant pavaros įvorių (Pav. 2).



Pav. 2

3. Tuščiaieigio skriemulio plokštelę uždėkite ant ritinėlių ir prisukite ją. Įsitinkinkite, kad tuščiaieigio skriemulio plokštelės kabliai užkabina šveitimo bloką, o fiksavimo rankenėlė prisukta (Pav. 3).



Pav. 3

PASTABA: Jei statote mašiną ilgam periodui, pakelkite šveitimo bloką atramos pagalba, kad išvengtumėte sugulėtų vietų ritinėliuose.

TIRPALO BAKELIO PILDYMAS

1. Pakelkite dangtį ir išimkite tirpalo bakelį iš mašinos (Pav. 4).
2. Įpilkite į tirpalo bakelį 19 L švaraus vandens (maksimali temperatūra - 50°C) (Pav. 5). Pilkite nepilną bakelį, jei negalite pilno pakelti.

DĖMESIO: Į tirpalo bakelį nepilkite jokių valymo priemonių. Valymo priemonės turi būti purškiamos ant kilimo pumpuojamu purkštuku.



Pav. 4

Pav. 5

DĖMESIO: Pildydami tirpalo bakelį, nesinaudokite surinkimo bakeliu. Nešvarumai iš surinkimo bakelio gali sugadinti tirpalo siurbį.

⚠️ ĮSPĖJIMAS: Gaisro arba sprogdimo pavojus. Nepilkite ir nerinkite degių medžiagų.

3. Panardinkite tirpalo žarnelės tinklelį į tirpalo bakelį ir uždarykite dangtį (Pav. 6).



Pav. 6

MAITINIMO LAIDO PRIJUNGIMAS

1. Prijunkite komplekte esantį maitinimo laidą prie mašinos ir pritvirtinkite jį prie įtempimo mažinimo veržtuko, kaip parodyta (Pav. 7).

SAUGUMO SUMETIMAIS: Neekspluatuokite mašinos, jei maitinimo laidas nėra tinkamai įžemintas. Naudokite tik būtent tai mašinai skirtus gamintojo tiekiamus maitinimo laidus. Nenaudokite papildomų pailginimo laidų.

2. Junkite maitinimo laidą į tinkamai įžemintą lizdą sienoje (Pav. 8).



Pav. 7

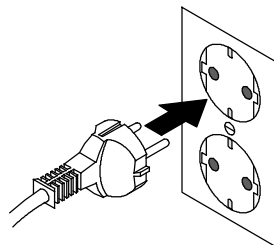

230V

Pav. 8

⚠️ ĮSPĖJIMAS: Elektros pavojus. Neekspluatuokite, jei pažeistas maitinimo laidas.

Kad būtų išvengta pavojaus, maitinimo laidą, jei jis pažeistas, turi pakeisti gamintojas, jo aptarnavimo atstovas arba panašiai kvalifikuotas asmuo.

3. Sandėliuodami mašiną, užvyniokite maitinimo laidą ant rankenos ir kablo laidui. Norėdami nuimti maitinimo laidą, pasukite laido kablį į viršų (Pav. 9).



Pav. 9

MAŠINOS EKSPLOATACIJA

SAUGUMO SUMETIMAIS: Nedirbkite mašina neperskaitė ir nesupratė operatoriaus vadovo.

PASIRUOŠIMAS DARBUI

1. Patikrinkite, ar nepažeistas maitinimo laidas.
2. Išvalykite kilimą dulkių siurbliu ir pašalinkite šiukšles.
3. Naudodami pumpuojamą purkštuką, apipurkškite kilimą aprobuota paruošimo valymui priemone (Pav. 10).

Rekomenduojamų valymo priemonių kreipkitės į atstovą.



Pav. 10

⚠️ ĮSPĖJIMAS: Gaisro arba sprogimo pavojus. Nenaudokite degių medžiagų. Naudokite tik prekybininkų siūlomus grindų valiklius, skirtus mašinoms.

KILIMŲ VALYMAS

⚠️ ĮSPĖJIMAS: Gaisro arba sprogimo pavojus. Nepilkite ir nerinkite degių medžiagų.

1. Patraukite rankenos reguliavimo svirtį ir nustatykite rankeną į patogų darbui aukštį (Pav. 11). Norėdami užfiksuoti padėtį, atleiskite svirtį.



Pav. 11

2. Paspauskite elektros jungiklį į padėtį "įjungta" (I) (Pav. 12).



Pav. 12

3. Norėdami paruošti ritinėlius valymui, paverskite mašiną atgal ant galinių pakreipimo ratų ir patraukite paleidimo trigerius maždaug trisdešimčiai sekundžių, kad sudrėkintumėte ritinėlius (Pav. 13).

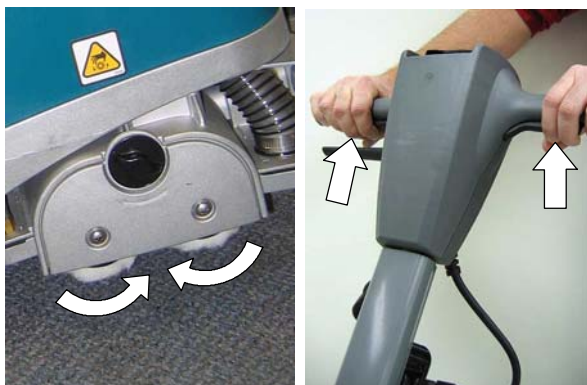

Pav. 13

4. Norėdami pradėti valymą, patraukite paleidimo trigerius ir lėtai stumkite mašiną į priekį. Valydami galite mašiną traukti ir atgal (Pav. 14).

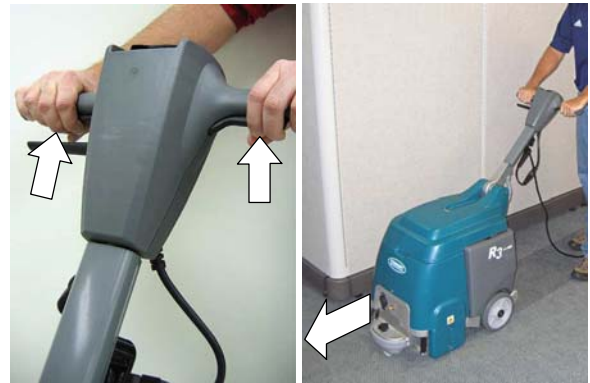

Pav. 14

SAUGUMO SUMETIMAI: Eksploatuodami mašiną, nepervažiukite ja maitinimo laido.

5. Sekite ritinėlių spaudimo matuoklį. Matuoklio parodymai turėtų būti žaliame ruože. Pakoreguokite sukdami ritinėlio spaudimo reguliavimo rankenėlę (Pav. 15).

PASTABA: Uždėjus naują ritinėlių komplektą, matuoklio parodymai gali būti raudoname ruože trumpai, kol ritinėliai nesuminkštės.

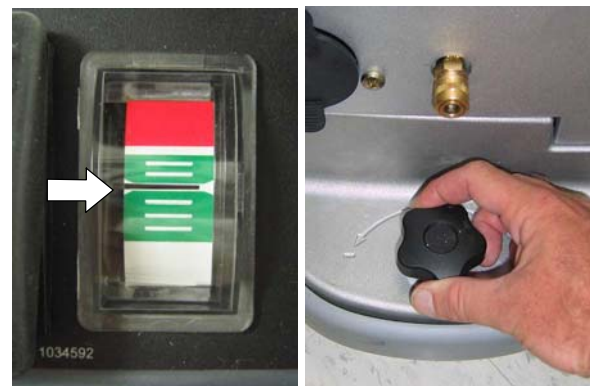

Pav. 15

6. Ritinėlio variklio grandinės pertraukiklis gali suveikti, jei ritinėliai yra nuleisti per žemai arba įstrigę. Norėdami atstatyti grandinės pertraukiklį, išjunkite maitinimo laidą, nustatykite priežastį ir paspauskite 2.5 A grandinės pertraukiklio atstato mygtuką (Pav. 16).

SAUGUMO SUMETIMAI: Prieš šalindami kliūtį ritinėliams, ištraukite maitinimo laidą iš lizdo sienoje.

SAUGUMO SUMETIMAI: Jei eksploatacavimo metu iš mašinos pradeda tekėti putos ar skysčiai, nedelsdami ją išjunkite.



Pav. 16

7. Vandens surinkimą matysite surinkimo langelyje (Pav. 17). Kai vandens surinkimas baigsis, atjunkite maitinimo laidą ir ištuštinkite surinkimo bakelį.

Mašinoje įmontuota vakuuminė išjungimo plūdė, kuri automatiškai sustabdys vandens surinkimą, kai surinkimo bakelyje bus pasiekta pilno bakelio žymė. Pastebėsite staigų siurblio variklio garso pasikeitimą.



Pav. 17

DĖMESIO: Patikrinkite, ar surinkimo bakelyje neprisikaupė putų. Ištuštinkite bakelį, jei putų per daug. Putos gali neaktyvuoti išjungimo plūdės, todėl gali būti sugadintas siurblio variklis.

8. Transportuodami mašiną, ridenkite ją ant pagrindinių ir galinių pakreipimo ratų.

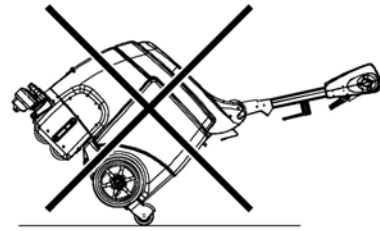

SAUGUMO SUMETIMAI: Transportuodami mašiną, neridinkite laiptais į apačią ar viršų.

VALYMAS SU PAPILDOMAIS PRIEDĖLIAIS (pasirinktis)

1. Prijunkite priedėlio žarnas prie tirpalo žarnelės jungties ir siurblio žarnos angos, kuri randasi mašinos priekyje (Pav. 18).



Pav. 18

2. Pripildykite tirpalo bakelį (žr. TIRPALO BAKELIO PILDYMAS 6 psl.).
3. Paspauskite elektros jungiklį į padėtį "įjungta" (I) (Pav. 19).



Pav. 19

4. Naudokite priedėlį (Pav. 20).

⚠ ĮSPĖJIMAS: Gaisro arba sprogimo pavojus. Nepilkite ir nerinkite degių medžiagų.



Pav. 20

MAŠINOS PRIEŽIŪRA

Siekdami išlaikyti mašiną gerai veikiančioje būsenoje, tiesiog laikykitės mašinos priežiūros procedūrų.

SAUGUMO SUMETIMAS: Prieš atlikdami priežiūros procedūras, išjunkite mašiną ir ištraukite maitinimo laidą iš lizdo sienoje.

DĖMESIO: DĖI mašinos remonto kreipkitės į įgaliotą priežiūros centrą.

PO KIEKVIENO NAUDOJIMO

1. Švariai nušluostykite maitinimo laidą ir patikrinkite, ar nepažeistas (Pav. 21). Kai nenaudojate, užvyniokite maitinimo laidą ant rankenos ir kablo laidui (Pav. 22).



Pav. 21



Pav. 22

⚠ ĮSPĖJIMAS: Elektros pavojus. Neekspluatuokite, jei pažeistas maitinimo laidas.

Kad būtų išvengta pavojaus, maitinimo laidą, jei jis pažeistas, turi pakeisti gamintojas, jo aptarnavimo atstovas arba panašiai kvalifikuotas asmuo.

2. Ištuštinkite surinkimo bei tirpalo bakelius ir kruopščiai juos išskalaukite švariame vandenyje (Pav. 23).



Pav. 23

3. Nuvalykite vakuuminį išjungimo plūdcį (Pav. 24) ir siurbimo tinklėlį nuo bet kokių susikaupusių šiukšlių (Pav. 25).



Pav. 24



Pav. 25

4. Išvalykite tirpalo žarnelės tinklėlį (Pav. 26).



Pav. 26



5. Nuvalykite mašiną universalia valymo priemone ir drėgnu skudurėliu (Pav. 27).



Pav. 27

3. Pašalinkite visas susikaupusias šiukšles iš šveitimo bloko apačios (Pav. 30).



Pav. 30

KAS 10 NAUDOJIMO VALANDŲ

1. Apsukite ritinėlius 180 laipsnių (Pav. 28). Pakeiskite ritinėlius kas 100 naudojimo valandų.

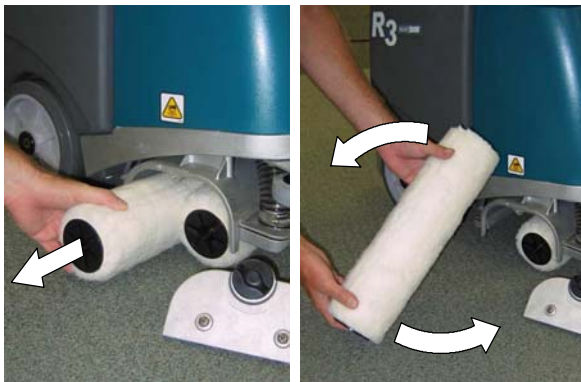

Pav. 28

2. Nuimkite priekinį bei galinį siurbimo antgalius ir išvalykite iš jų visas šiukšles (Pav. 29). Norėdami nuimti siurbimo antgalius, atsukite siurbimo antgalio rankenėlę.

SAUGUMO SUMETIM AIS: Prieš paversdami mašiną atgal, ištraukite maitinimo laidą iš lizdo sienoje.



Pav. 29

KAS 100 NAUDOJIMO VALANDŲ

1. Pakeiskite ritinėlius. Visuomet keiskite abu ritinėlius iš karto.
2. Kad pašalintumėte bet kokias mineralų nuosėdas, praplaukite tirpalo sistemą spirito actu. Įpilkite 2,2 L spirito acto į tirpalo bakelį ir paleiskite mašiną 1- 2 minutėms, tada palaikykite su actu iki šešių valandų. Praskalaukite tirpalo sistemą vandeniu. Nuimkite ritinėlius prieš praplovimą.
3. Nuimkite purkštuko galiuką ir pamerkkite į spirito actą, kad neužsikimštų. Valydami purkštuko galiuką, nenaudokite aštrių daiktų, nes sugadinsite (Pav. 31).

SAUGUMO SUMETIM AIS: Prieš paversdami mašiną atgal, ištraukite maitinimo laidą iš lizdo sienoje.

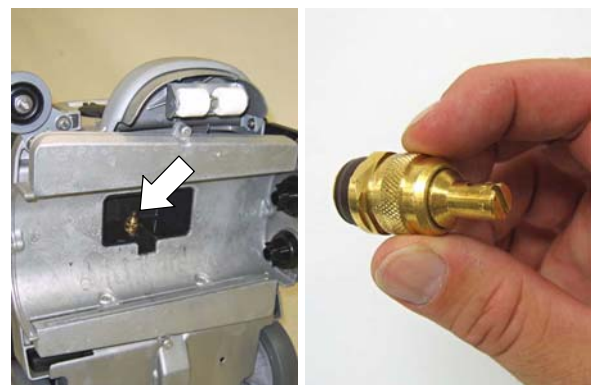

Pav. 31

ŠEPEČIO VARIKLIO PRIEŽIŪRA

Kreipkitės į įgaliotą priežiūros centrą, norėdami pakeisti anglies šepetėlį.

Anglies šepetėlio keitimas	Valandos
Šepečio variklis	500

MAŠINOS SANDĒLIAVIMAS

Ištuštinkite bakelius ir sandėliuokite mašiną sausoje vietoje vertikaliaje padėtyje. Pakelkite šveitimo bloką su stovėjimo atrama, kad išvengtumėte sugulėtų vietų ritinėliuose. Tvaringai užvyniokite maitinimo laidą ant rankenos ir kablo laidui.

Jeį sandėliuojate minusinėje temperatūroje, išleiskite vandenį iš tirpalo sistemos ir siurblio.

⚠ ĮSPĖJIMAS: Elektros smūgio pavojus. Nenaudokite lauke. Saugokite nuo lietaus. Sandėliuokite viduje.

REKOMENDUOTINOS ATSARGINĖS DALYS

Dėl rekomenduotinių atsarginių dalių patikslinkite dalių sąrašo vadove.

Jeį norite peržiūrėti, išspausdinti ar atsisiųsti vadovus internetu, apsilankykite: www.tennantco.com/manuals

TRIKČIŲ DIAGNOSTIKA IR ŠALINIMAS

PROBLEMA	PRIEŽASTIS	SPRENDIMAS
Mašina neveikia.	Sugadintas maitinimo laidas.	Pakeiskite maitinimo laidą.
	Suveikė grandinės pertraukiklis.	Atjunkite maitinimo laidą ir nustatykite priežastį. Atstatykite 7.5 A grandinės pertraukiklio mygtuką. Kreipkitės į priežiūros centrą, jei grandinės pertraukiklis ir toliau suveikia.
Ritinėliai nesisuka.	Suveikė grandinės pertraukiklis.	Pakoreguokite ritinėlio spaudimo rankenėlę. Atstatykite 2.5 A grandinės pertraukiklio mygtuką.
		Atjunkite maitinimo laidą ir patikrinkite, ar nėra kliūčių ritinėliams. Atstatykite 2.5 A grandinės pertraukiklio mygtuką.
	Nutrūkęs šepetio diržas.	Kreipkitės į priežiūros centrą.
	Sugedęs ritinėlio variklis arba susidėvėję angliniai šepetėliai.	Kreipkitės į priežiūros centrą.
Vanduo prastai surenkamas.	Laisvas priedėlio siurblio žarnos angos dangtelis.	Patikrinkite siurblio žarnos angos dangtelį.
	Susidėvėję ritinėliai.	Pakeiskite ritinėlius.
	Apsinešusi išjungimo plūdė.	Nuvalykite šiukšles nuo išjungimo plūdės.
	Apsinešęs siurbimo tinklelis.	Nuvalykite šiukšles nuo siurbimo tinklelio.
	Užsikimšęs siurbimo antgaliai.	Išvalykite šiukšles iš siurbimo antgalių.
	Užsikimšusi siurbimo antgalio žarnelė.	Kreipkitės į priežiūros centrą.
	Susidėvėję bakelio dangčio tarpikliai.	Pakeiskite tarpiklius.
	Sugedęs siurblio variklis.	Kreipkitės į priežiūros centrą.
Netolygi srovė arba visai jokios.	Tuščias tirpalo bakelis.	Pripildykite tirpalo bakelį iš naujo.
	Užsikimšęs purkštuko galiukas.	Išvalykite arba pakeiskite galiuką.
	Netinkamas purkštuko galiuko kampas.	Pakoreguokite purkštuko galiuko kampą.
	Sugedęs purkštuko galiukas.	Pakeiskite purkštuko galiuką.
	Užsikimšęs tirpalo žarnelės tinklelis.	Nuvalykite šiukšles nuo tirpalo bakelio tinklelio.
	Pažeista tirpalo žarnelė.	Kreipkitės į priežiūros centrą.
	Sugedęs tirpalo siurblys.	Kreipkitės į priežiūros centrą.
Ant grindų matosi daug putų/ploviklio	Į tirpalo bakelį buvo pridėta valymo priemonės.	Išleiskite ir praskalaukite tirpalo bakelį bei pripildykite jį vien vandeniu, nedėkite valymo priemonės.

MAŠINOS TECHNINĖS SĄLYGOS

MODELIS	R3
ILGIS	749 mm su susturmta rankena
PLOTIS	485 mm
AUKŠTIS	709 mm su susturmta rankena
SVORIS	53 kg
TIRPALO BAKELIO TALPA	19 L
SURINKIMO BAKELIO TALPA	19 L
NAŠUMAS (VIDUTINIS)	302 m ² /val.
VALYMO TAKO PLOTIS	380 mm
RITINĖLIO SPAUDIMAS	14,5 kg
RITINĖLIO VARIKLIS	230 V, 0,2 kW, 0,8 A, 450 šepėčio apsisukimų per minutę
SIURBLIO VARIKLIS	230 V, 0,88 kW, 2 fazių 5,7, 3,6 A
VANDENS KELIAMOJI JĖGA/ORO SROVĖ	2184 mm
TIRPALO SIURBLYS	230 V, 0,081 kW, 0,35 A
TIRPALO SROVĖS GREITIS	0,76 L/min
ĮTAMPA	230 V kintama srovė
BENDROSIOS ENERGIJOS SĄNAUDOS	5,5 A
MAITINIMO LAIDO ILGIS	15 m
DECIBELŲ LYGIS PRIE OPERATORIAUS AUSŲ, PATALPOJE	69 dBA
APSAUGOS KLASĖ	IPX3
VALDIKLIŲ VIBRACIJA	<1,8 m/s ²

MAŠINOS MATMENYS

