

清掃システム		
清掃方式		ダイレクトスロー
清掃幅	サイドブラシ1個	1,675mm
	サイドブラシ2個	2,080mm
	サイドブラシ1個	18,300㎡
清掃面積 (標準)	サイドブラシ2個	22,700㎡
	サイドブラシ1個	26,600㎡
清掃面積 (最大)	サイドブラシ2個	33,000㎡
メインブラシ全長		1,270mm
メインブラシ上下		油圧式
メインブラシ交換		工具不要
サイドブラシ直径 (ディスク)		650mm
ホッパー容量		850ℓ
ホッパー回収重量		905kg
ハイダンブ時 ホッパー高さ (最大)		1,830mm
ハイダンブ時 前方せり出し量 (最大)		510mm

走行システム		
速度	(前進)	15.9km/h
	(後退)	7.2km/h
駆動方式		油圧式
登坂角度	(ホッパー フル時)	8.5度/15%
	(ホッパー 空)	15度/27%
最低地上高		150mm
タイヤ種類	(前輪2個)	空気タイヤ (10インチ)
	(後輪1個)	空気タイヤ (10インチ)
動力	排気量	ディーゼルのターボ、2,434cc
	メーカー、型式	クボタ製4F V2403
	出力 (標準)	44.7kW/2,400rpm
	出力 (最大)	48.5kW/2,600rpm

ダストコントロールシステム		
フィルターシステム	第1段階	デフレクター
	第2段階	パーマフィルター
	第3段階	全周式プレスクリーン
	第4段階	2連式キャニスターフィルター
フィルター面積		17.7㎡
集塵効果		99% (4ミクロンまで)
フィルターシェーカーシステム		回転ビーター式
バキュームファン直径		240mm

寸法		
全長		3,050mm
全幅		1,780mm
全高	(オーバーヘッドガードなし)	1,335mm
重量 (ネット)	(オーバーヘッドガードなし)	2,950kg
最低旋回半径 (左周り)		2,180mm
最小通路回転幅 (左周り)		3,430mm

安全関連		
防火装置		サーモ・セントリー (Thermo-Sentry™)
ハイダンブ時の前進速度		2.5km/h
ヘッドライト・尾灯		標準装備
騒音		80.8 dBA

操作まわり		
パワーステアリング		○
チルトステアリング		○
システムモニター/警告灯		○
スタンダードシート (前後調整、堅さ調整機能付)		○

主な仕様		
高さ調整式ホッパーダンブ		○
全周バンパー (ラップアラウンド・バンパー)		○
Tビームフレーム構造		○
大型ホッパードア		○

(重要)  
 ・本機は最新の排気規制に適合するため、DPF (ディーゼル排気微粒子除去フィルター) が装着されています。  
 DPFからの煤塵除去のために「DPF再生」が必要になります。(詳細はオペレーターマニュアルを参照ください)  
 ・本機の燃料には超低硫黄軽油 (硫黄分15ppm以下) を使用してください

主なオプション	
左サイドブラシ (両サイドブラシ化)	公道走行仕様 (大型特殊)
サイドブラシダストコントロール	方向指示器+サイドブラシポットキット (右用)
回転灯 (エンジンカバー上、黄色回転灯)	オーバーヘッドガード
回転灯 (ヘッドガード上、黄色回転灯)	キャブ (ヒーター、与圧機能付)
回転灯 (キャブ上、黄色回転灯)	キャブ (ヒーター+エアコン、与圧機能付)
オーディオビジュアルバックアップアラーム	バキュームワンド
ステンレスホッパーフロア (ボトムのみ)	ブローワンド
ソリッドタイヤ	吊フック

メインブラシ (用途に応じてお選びください)	サイドブラシ (用途に応じてお選びください)
ポリプロピレン	ナイロン
ポリ&ワイヤー	ポリプロピレン
ナイロンパトロール	フラットワイヤー
サンドウェッジ	
高密度ナイロン	

・上記仕様は設計変更、その他の理由により予告なく変更する場合があります。

寸法図

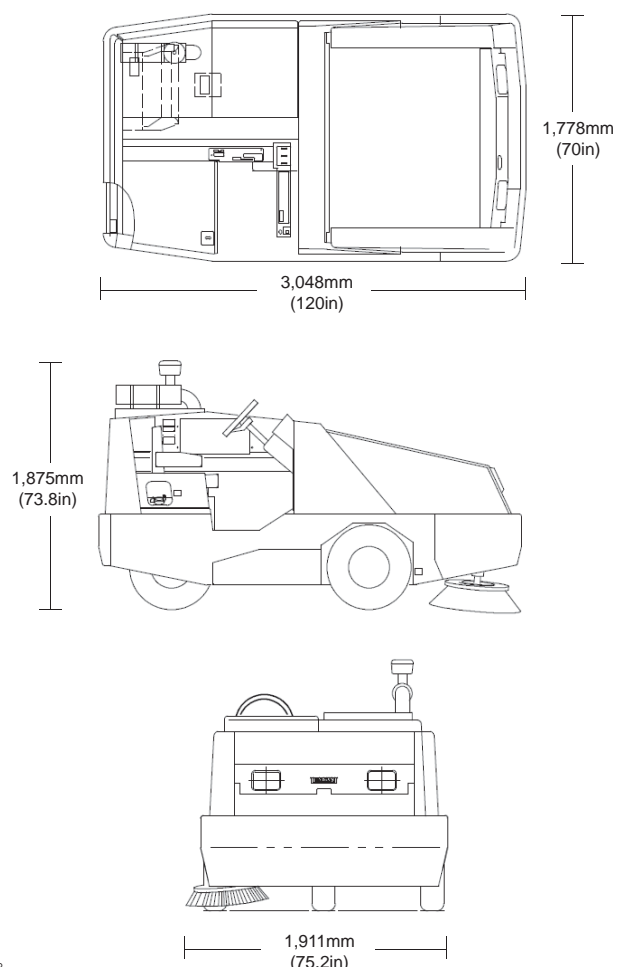

EQUIPMENT



(写真はオプション装着車)

# 800

## エンジン式乗車型スイーパー 800

### 過酷な環境でも高い清掃能力を発揮

850Lの大容量ホッパー、2,080mmの最大清掃幅を有し、日本国内で販売されている3輪スイーパーの中では最大クラス。

大型2連キャニスターフィルター、全周囲プレスクリーンを中心とする4段階フィルターシステムを採用。4ミクロン以上のホコリを99%カットします。

港湾、製鉄所、造船所といった比重の重い粉塵が広範囲に発生する現場を中心に高い清掃能力を発揮します。

### 豊富なオプションで様々な現場に対応

両サイドブラシ、錆に強いステンレスホッパー、オーバーヘッドガード、エアコン付キャビン、公道走行仕様(大型特殊)など豊富なオプションを用意。

### ブラシ交換は工具不要

メインブラシ、サイドブラシは工具不要で交換が可能。ムダな時間を省き、効率の高い清掃作業が可能です。

※ テナント製品は本体は1年間、タンクおよびホッパーは5年間の保証付きです。  
 個別の保証条件はお問い合わせください。  
 ※ 機器の取扱いおよびメンテナンスについては取扱説明書をよくお読みください。  
 ※ カタログの仕様は、設計変更その他の理由により予告なく変更することがあります。

## 株式会社テナントカンパニージャパン

〒231-0023 神奈川県横浜市中区山下町2番地 産業貿易センタービル9階  
 TEL:045-640-5590 FAX:045-640-5604  
 E-mail: japan@tenantco.com  
 URL: http://www.tenant.co.jp

■販売代理店

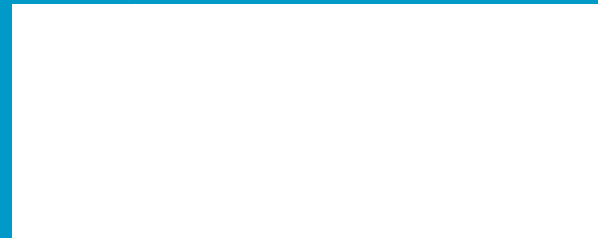



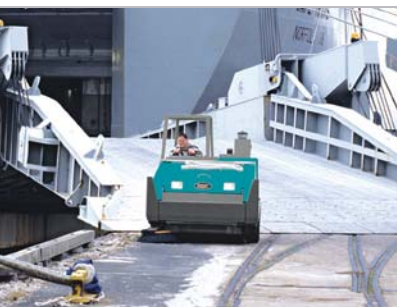

重作業用として設計された堅牢なボディ。800は倉庫、製造工場の事業所内はもちろん、造船工場、産廃処理施設等、重量のある粉塵などのある場所でも活用いただけます。

ブラシの交換は工具不要で簡単に交換可能。メンテナンスも簡単に出来る様に配慮しています。また一層の作業の効率化に貢献する豊富なオプションもご用意しています。



### 4段階のフィルターシステムと容量850Lの大型集塵ホッパーを搭載

フィルターを前方配置することでホッパーとの距離を短くし、効率的にチリやホコリをホッパーに落とし、長時間の使用でもダストコントロール能力を持続

**第3段階：全周式プレススクリーン**  
大きめのチリを除去します。

**第4段階：2連式キャニスターフィルター**  
4ミクロンの粉塵を99%まで回収します。

**サーモセントリー標準装備**  
高熱のゴミがホッパー内で検知されると、バキュームを停止することで発火を抑制します。

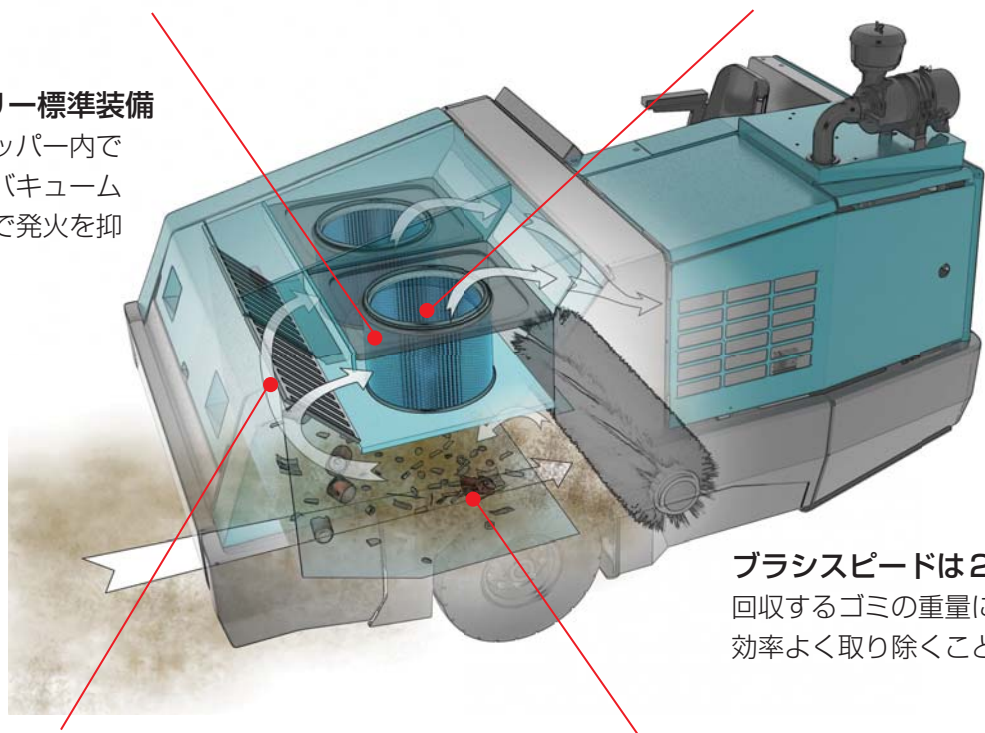

**ブラシスピードは2段階で選択可能**  
回収するゴミの重量に合わせて効率よく取り除くことが可能

**第2段階：パーマフィルター**  
エアフロー中の湿分とゴミ類を取り除きます。

**第1段階：デフレクター**  
ホッパー内の整流板により大型のゴミをホッパー奥に誘導します。



ホッパーにたまったゴミの廃棄はマルチレベルダンプホッパー方式を採用。地上から1.8mまで任意の高さで調整が可能です。



**吊りフック**



**オーディオビジュアルバックアップアラーム**  
後退時にライトと音で周囲に知らせます。



**ストロボライト (キャブ上用)**



**方向指示器+サイドスポットライト (右用)**  
事業所内におけるマシンの進行方向を周囲に知らせます。(\*公道では使用不可です)



**公道走行仕様 (大型特殊)**  
公道走行を行うにあたり、法規で規定された灯火器、転倒角対策を行います。



**バキュームwand**  
マシンのバキューム機能を活用して掃除機として使用が可能です。



**キャビン**  
エアコン、ヒーター付なので屋外でも快適に作業が可能です。



**オーバーヘッドガード**  
乗員の頭部保護