



# S12

(Elektric)



## Fejemaskine Dansk (DK) Betjeningsvejledning



CE



Besøg for at se vores nyeste  
reservedelskatalog eller  
operatørvejledningen på andre sprog:

[www.tennantco.com/manuals](http://www.tennantco.com/manuals)

331360  
Rev. 04 (2-2018)



Denne vejledning leveres med hver ny model. Den indeholder de nødvendige instruktioner i betjening og vedligeholdelse af maskinen.



**Bitte lesen Sie diese Anleitung vollständig durch und machen Sie sich mit der Maschine vertraut, bevor Sie Bedienungs- oder Wartungshandlungen vornehmen.**

Maskinen yder en fortrinlig service. Der opnås imidlertid de bedste resultater med et minimum af omkostninger, hvis:

- Maskinen betjenes med rimelig forsigtighed.
- Maskinen vedligeholdes regelmæssigt - i overensstemmelse med vejledningen.
- Maskinen vedligeholdes med reservedele, der er leveret af producenten, eller tilsvarende dele.



#### BESKYT MILJØET

Bortskaf venligst al emballage, gamle maskindele så som batterier, farlige væsker som antifrost og olie, på en miljøvenlig sikker måde i henhold til de lokale bortskaffelsesdirektiver.



Husk altid at genbruge.

#### MASKINDATA

Udfyld venligst på installationstidspunktet til fremtidig brug.

Modelnr. – \_\_\_\_\_

Serienr. – \_\_\_\_\_

Maskineekstraudstyr – \_\_\_\_\_

Salgskonsulent. – \_\_\_\_\_

Salgskonsulentens tlf.: – \_\_\_\_\_

Kundenr. – \_\_\_\_\_

Installationsdato – \_\_\_\_\_



**Tennant N.V.**  
**Industrielaan 6 5405 AB**  
**P.O. Box 6 5400 AA Uden-The Netherlands**  
europe@tennantco.com  
www.tennantco.com

Specifikationer og reservedele kan ændres uden varsel.

Copyright © 2005, 2016, 2018 TENNANT Company, Trykt i USA

---

## INDHOLD

	Side		Side
SIKKERHEDSFORANSTALTNINGER .....	2	VEDLIGEHOULDESSKEMA .....	18
BETJENING .....	4	DAGLIG VEDLIGEHOULDELSE .....	18
FØRERENS ANSVAR .....	4	EFTER 50 TIMERS DRIFT .....	18
BESKRIVELSE AF MASKINEN .....	4	EFTER 100 TIMERS DRIFT .....	18
MASKINKOMPONENTER .....	5	EFTER 200 TIMERS DRIFT .....	18
SIKKERHEDSENHEDER .....	6	FEJLFINDING PÅ MASKINEN .....	19
FØRSTE OPSTART .....	6	SPECIFIKATIONER .....	20
BETJENING .....	7	DIMENSIONER OG VÆGT .....	20
JUSTERING AF FØRERSÆDET .....	7	ELEKTRISK INSTALLATION .....	20
START AF FEJEMASKINEN .....	7	ELEKTRISKE DREV .....	20
FEJNING .....	8	DÆK .....	20
SIKKERHEDSOPLYSNINGER .....	8	BREMSE .....	20
BETJENING AF HOVEDBØRSTEN .....	8		
STANDSNING AF HOVEDBØRSTEN ...	8		
BETJENING AF			
SIDEBØRSTER(ERNE) .....	8		
STANDSNING AF BETJENINGEN AF			
SIDEBØRSTEN .....	8		
BETJENING AF VAKUUMET .....	8		
BETJENING AF FILTERRENSEREN ...	8		
AFBRYDELSE AF FEJEMASKINEN .....	9		
TØMNING AF SKIDTKASSEN .....	9		
FJERNELSE AF SKIDTKASSEN .....	9		
GENINDSÆTTELSE AF			
SKIDTKASSEN .....	9		
UDSKIFTNING AF FILTRET .....	10		
INDSTILLING AF FILTRET .....	10		
INSTALLATION AF FILTRET .....	10		
RENGØRING AF FEJEMASKINEN .....	10		
SIDEBØRSTER .....	11		
FJERNELSE AF SIDEBØRSTEN .....	11		
INSTALLATION AF SIDEBØRSTEN ...	11		
JUSTERING AF SIDEBØRSTEN .....	11		
HOVEDBØRSTE .....	12		
FJERNELSE AF HOVEDBØRSTEN ...	12		
INSTALLATION AF HOVEDBØRSTEN .	12		
INDSTILLING AF HOVEDBØRSTENS			
MØNSTER .....	13		
KONTROL AF HOVEDBØRSTENS			
MØNSTER .....	13		
JUSTERING AF HOVEDBØRSTENS			
MØNSTER .....	13		
BATTERIER .....	14		
OPLADNING AF BATTERIERNE .....	14		
BREMSE ..	15		
JUSTERING AF BREMSEN .....	15		
BREMSECHECK .....	15		
FRI BEVÆGELSE AF FORHJUL ...	15		
KORREKT BETJENING			
AF BREMSE .....	15		
YDERLIGERE			
INDSTILLINGSMULIGHEDER ...	15		
KREDSLØBSAFBRYDERE .....	16		
STYRETØJ .....	16		
BØRSTEDREV .....	17		
TRANSPORT AF MASKINEN .....	17		

---

## SIKKERHEDSFORANSTALTNINGER

De følgende symboler bruges i hele vejledningen som angivet i beskrivelserne:



**ADVARSEL:** Advarer om farer og risikabel betjening, der kan resultere i alvorlige kvæstelser eller død.

**SIKKERHEDSHENSYN:** Angiver de regler, der skal følges ved sikker betjening af udstyret.

Maskinen er egnet til at feje snavs. Anvend ikke maskinen til andre formål, end det, der er beskrevet i denne brugervejledning. Maskinen er ikke beregnet til brug på offentlig vej.

De følgende oplysninger angiver mulige faresituationer for brugeren eller udstyret:



**ADVARSEL:** Batterierne udsender brintgas. Herved kan der opstå eksplosion eller brand. Hold gnister og åben ild på afstand. Hold dækslerne åbne under opladningen.



**ADVARSEL:** Børsterne kaster snavs. Stop motoren, før skidtkassen fjernes.

**SIKKERHEDSHENSYN:**

- Betjen ikke maskinen:**
  - Uden fornøden træning og tilladelse.
  - Uden at have læst og forstået brugervejledningen.
  - På steder, hvor der er fare for brand eller eksplosion, medmindre maskinen er konstrueret til formålet.
  - Medmindre du er mentalt og fysisk i stand til at følge maskininstruktionerne.
  - I områder med risiko for nedfaldende genstande.
- Før start af maskinen:**
  - Sørg for, at alle sikkerhedsindretninger er på plads og fungerer korrekt.
  - Kontrollér, at bremsen og styretøj fungerer korrekt.
- Ved start af maskinen:**
  - Hold foden på bremsen og pedalen i øverste stilling.
- Ved brug af maskinen:**
  - Brug bremserne til at stoppe maskinen.
  - Kør langsomt på hældninger og glatte steder.
  - Vær forsigtig, når maskinen bakkes.
  - Medtag ikke passagerer.
  - Følg altid sikkerheds- og trafikreglerne.
  - Rapportér straks fejl og beskadigelser på maskinen.
- Før maskinen forlades eller serviceres:**
  - Stands maskinen på et vandret sted.
  - Aktivér parkeringsbremsen.
  - Afbryd maskinen, og fjern nøglen.
- Når maskinen serviceres:**
  - Undgå dele i bevægelse. Vær ikke iført løs jakke, skjorte eller ærmer ved arbejde på maskinen.
  - Bloker maskinens hjul, før den løftes med donkraft.
  - Hæv kun maskinen med donkraft på de steder, der er beregnet til det. Blok maskinen op på bukke.
  - Brug en hejs eller donkraft, der understøtter maskinens vægt.
  - Vær iført sikkerhedsbriller og høreværn, når der bruges trykluft eller højtryksspuling.
  - Afbryd batteriforbindelserne, før der arbejdes på maskinen.
  - Undgå kontakt med batterislyren.
  - Brug reservedele, der er fremstillet af TENNANT, eller dele af tilsvarende kvalitet.
- Ved læsning/losning af maskinen af/på en lastvogn eller trailer:**
  - Sluk for maskinen.
  - Brug lastvogn eller trailer, der understøtter maskinens vægt.
  - Brug spil. Kør ikke maskinen på/af lastvognen eller traileren, medmindre læsehøjden er 380 mm eller mindre over jorden.
  - Aktivér parkeringsbremsen, når maskinen er læsset på.
  - Blokér maskinens dæk.
  - Spænd maskinen fast til lastvognen eller traileren.

Følgende sikkerhedsmærkater er anbragt på maskinen på de angivne steder. Sæt en ny mærkat på, hvis disse skulle bliver beskadiget eller ulæselige.

**SIKKERHEDSMÆRKAT – ANBRAGT PÅ SIDEN AF FØRERKABINEN.**



**MÆRKAT FOR BATTERIOPPLADNING – ANBRAGT I BATTERIRUMMET.**



**MÆRKAT FOR FLYVENDE AFFALD – ANBRAGT OVER DREVAKSLEN.**

---

## BETJENING

---

### FØRERENS ANSVAR

---

- Det er førerens ansvar at sørge for den daglige vedligeholdelse og de eftersyn, der er nødvendige for at holde maskinen i orden. Føreren skal informere den serviceansvarlige eller den overordnede, når de vedligeholdelsesintervaller, der er nævnt i afsnittet *VEDLIGEHOLDELSE* i denne brugervejledning, nås.
- Læs vejledningen omhyggeligt, før maskinen betjenes.

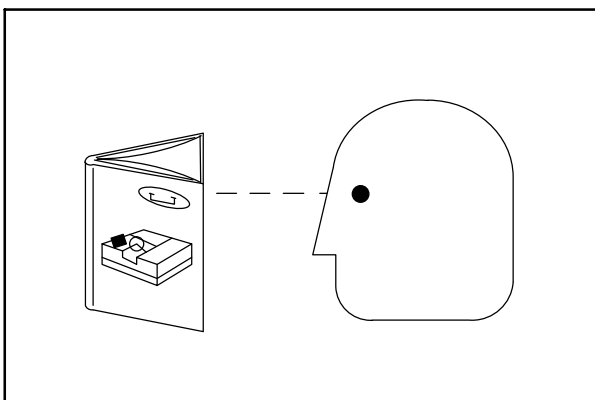

07324

**SIKKERHEDSHENSYN: Betjen ikke maskinen, medmindre brugervejledningen er læst og forstået.**

- Efterse maskinen for transportskader. Check, at maskinen er komplet i overensstemmelse med følgesedlen.
- Efter brug anbefales følgende procedurer dagligt og pr. time som angivet i *VEDLIGEHOLDELSESSKEMAET*.

### BESKRIVELSE AF MASKINEN

---

Fejemaskiner drives ved hjælp af elektromotorer.

Denne model betjenes ved at bruge en drejelig sidebørste, der fører affaldet hen til fejbørsten. Fejbørsten leder affaldet op og ind i støvbeholderen.

To sidebørster kan installeres som ekstraudstyr. Hvis det er nødvendigt fanges det støv, som frembringes af fejbørsten, af støvsugeenheden i et panelfilter indeni maskinen. Panelfiltret rengøres af en elektrisk styret filterrengøringsenhed.

## MASKINKOMPONENTER

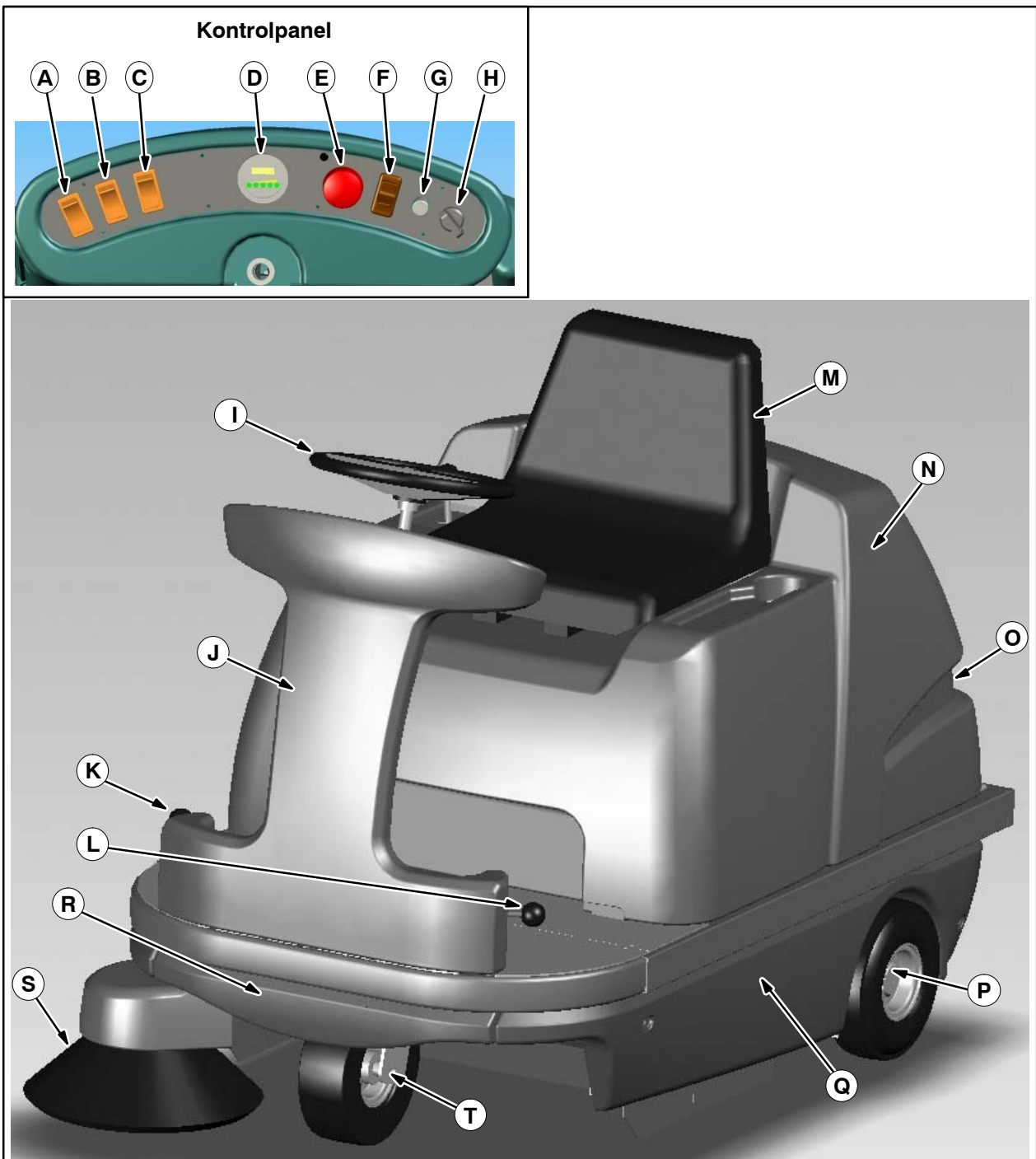

- A. Kontakt til sidebørste
- B. Hovedafbryder
- C. Kontakt til vakuum/filterrengøring
- D. Display for batteritilstand
- E. Nødstopknap
- F. Retningskontakt
- G. Horntrykkontakt
- H. Tændingsnøgle
- I. Rat
- J. Frontkonsol

- K. Håndtag til sidebørste (standard højre)
- L. Håndtag til sidebørste (ekstra højre)
- M. Førersæde
- N. Hoveddæksel
- O. Skidtkasse
- P. Drivhjul
- Q. Sidedæksel
- R. Fronttilpasningspanel
- S. Drejelige sidebørster
- T. Forhjul med tromlebremse

---

## SIKKERHEDSENHEDER

---

Fejemaskinen kan kun startes, hvis:

- tændingsnøglen er i stillingen ON,
- kontakten til nødstopet er deaktiveret.

Hvis retningskontakten er indstillet til omvendt bevægelse, høres der et signal.

---

## FØRSTE OPSTART

---

Denne standard fejmaskine leveres ikke med batterier eller oplader. Batterierne og opladeren er ekstraudstyr. Hvis batterierne ikke er installeret, udføres følgende procedure.

1. Åbn transportemballagen, frakobl kablet til sædekontakten og stangen til hoveddækslet.
2. Med hjælp fra en assistent fjernes hoveddækslet ved at løfte det med det bagerste håndtag og foran på sædeunderstøttelsen.
3. Installer batterierne.
4. Tilslut batterierne. Se det tekniske datakredsløbsdiagram.
5. Sæt hoveddækslet på plads igen.
6. Installer sidebørsten (Se: Installation af sidebørsterne).

Fejemaskinen er klar til brug.

- Rampe medfølger ikke.

*BEMÆRK! Anvend en enhedsrampe. Rampen skal være fremstillet, så det er muligt, at forhjulet og drivhjulene kan køre hen over den. Hvis dette ikke overholdes, kan der ske skade på fejmaskinens mekaniske dele.*

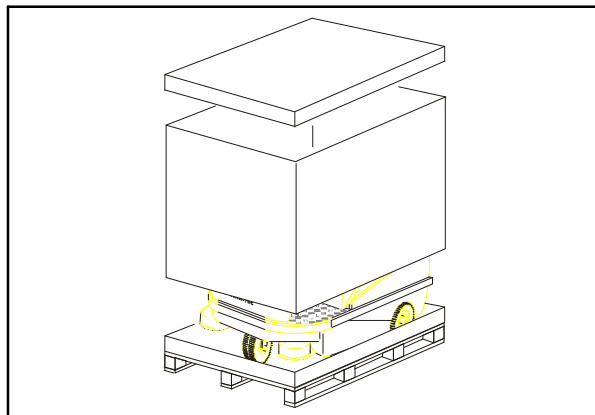

Hvis kørepedalen er aktiveret under startproceduren, vil maskinen ikke køre frem, hvis førersædet ikke tynges ned.



## BETJENING

### JUSTERING AF FØRERSÆDET

Løsn sædejusteringen og flyt sædet på sædeunderstøttelsen for at justere sædets stilling.

### START AF FEJEMASKINEN

1. Sæt dig i førersædet.

*BEMÆRK! Fejemaskinen kan ikke køre, hvis førersædet ikke tynges ned.*

2. Check stillingen på retningskontakten.

*BEMÆRK! Fremad stilling – maskinen er indstillet til at køre fremad. Tilbage stilling – maskinen er indstillet til at køre tilbage.*

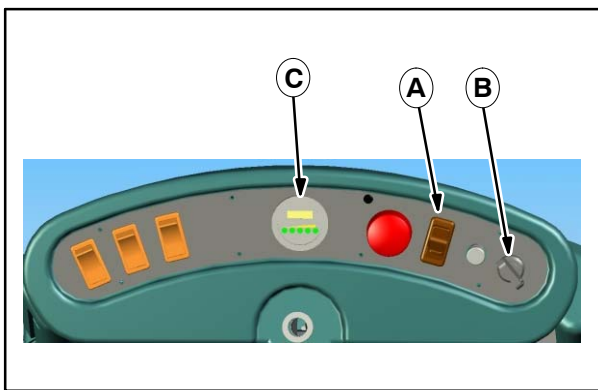

- A. Retningskontakt
- B. Tændingsnøgle
- C. Display for batteritilstand

3. Sæt tændingsnøglen i.
4. Drej tændingsnøglen.

*BEMÆRK! En rød indikatorlampe begynder at blinke på displayet for batteritilstand, hvilket indikerer, at maskinen er klar. Efter nogle få sekunder vil indikatorlamperne angive batteriets opladningstilstand.*

5. Tryk på bremsepedalen.
6. Frigør parkeringsbremsen.

*BEMÆRK! Der høres en lyd, når maskinen bakkes.*

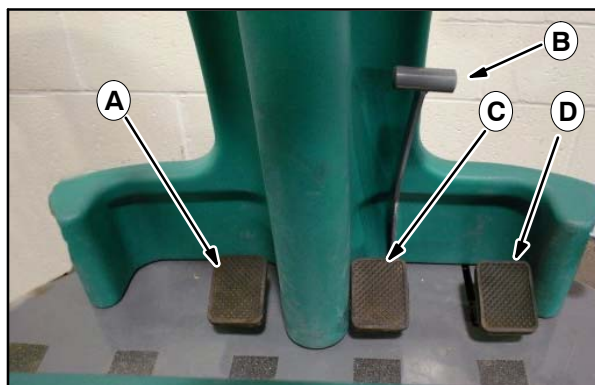

- A. Affaldsklap
- B. Parkeringsbremse
- C. Bremsepedal
- D. Speeder

7. Tryk på speederpedalen for at justere fejmaskinens hastighed.

## FEJNING

### SIKKERHEDSOPLYSNINGER

Sørg for tilstrækkelig ventilation, når maskinen anvendes i lukkede rum eller bygninger. Undgå at feje farlige materialer.

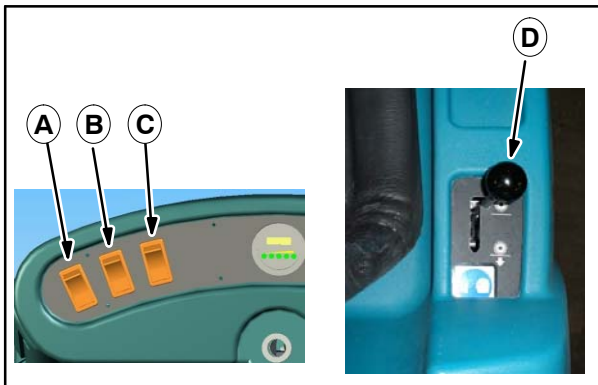

- A. Kontakt til sidebørste
- B. Hovedafbryder
- C. Kontakt til vakuum/filterrengøring
- D. Hovedfejebørstehåndtag

### BETJENING AF HOVEDBØRSTEN

1. Start fejmaskinen.
2. Sænk hovedbørsten med håndtaget til hovedbørsten.
3. Sæt kontakten til hovedbørsten i stillingen ON. Indikatorlampen på kontakten lyser. Hovedbørsten begynder at dreje.
4. Fej efter behov.
5. Tryk på affaldsklappen efter behov for at feje større stykker af affald.

### STANDSNING AF HOVEDBØRSTEN

1. Sæt kontakten til hovedbørsten i stillingen OFF.
2. Hæv hovedbørsten med håndtaget til hovedbørsten.

### BETJENING AF SIDEBØRSTER(ERNE)

1. Start fejmaskinen.
2. Sæt kontakten til sidebørsten i stillingen ON. Indikatorlampen på kontakten lyser. Sidebørsten(erne) begynder at dreje.
3. Sænk sidebørsten med håndtaget til sidebørsten.

### STANDSNING AF BETJENINGEN AF SIDEBØRSTEN

1. Sæt kontakten til sidebørsten i stillingen OFF.
2. Hæv sidebørsten med håndtaget til sidebørsten.

### BETJENING AF VAKUUMET

Vakuumet forhindrer støvdannelse under fejning.

1. Start fejmaskinen.
2. Sæt kontakten til vakuum/filterrengøring i den øverste vakuumstilling.

*BEMÆRK! Indikatorlampen på kontakten lyser. Vakuumet starter.*

*BEMÆRK! Betjen ikke vakuumet, når affaldet er vådt. Det vil beskadige vakuumpumpen.*

Sluk for vakuumet ved at sætte kontakten i den midterste OFF-stilling.

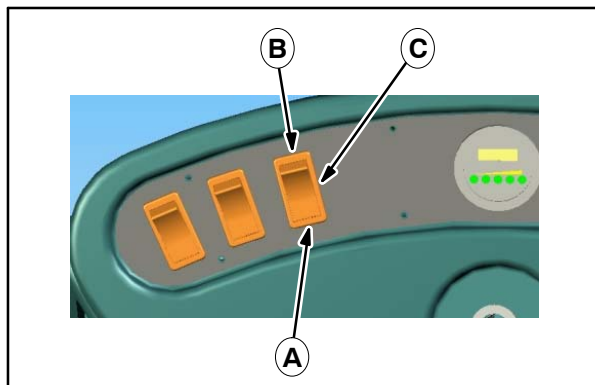

- A. Stillingen til filterrengøring
- B. Vakuum-stilling
- C. Midterste OFF-stilling

### BETJENING AF FILTERRENSEREN

Panelfilteret samler fint støv under fejningen. Filterrenseren renser støvet og forhindrer panelfiltret i at blive blokeret af affald.

1. Sæt kontakten til hovedbørsten i stillingen OFF.
2. Sæt kontakten til vakuum/filterrengøring i den midterste OFF-stilling.
3. Vent indtil blæseren stopper.
5. Tryk på kontakten, og hold den i stillingen til filterrengøring i ca. 5–10 sekunder.

## AFBRYDELSE AF FEJEMASKINEN

1. Tryk på bremsepedalen, og hold den nede.
2. Lås bremsen ved at trække låsehåndtaget mod førersædet.

*BEMÆRK! Når bremsen er deaktiveret, skal bremsepedalen forblive i nedtrykket stilling.*

3. Sluk alle funktioner.
4. Hæv hovedbørsten og sidebørsten (erne) med håndtagene.
5. Drej nøglen mod uret, og fjern den fra tændingskontakten.

**SIKKERHEDSHENSYN: Før maskinen forlades, skal du stoppe den på et vandret sted, aktivere parkeringsbremsen, slukke for maskinen og fjerne nøglen.**

## TØMNING AF SKIDTKASSEN

Skidtkassen er anbragt, der hvor affaldet samles. Den er anbragt bag på fejemaskinen. Skidtkassen skal tømmes efter hver brug.

## FJERNELSE AF SKIDTKASSEN

1. Drej låseenheden til skidtkassen opad.
2. Træk skidtkassen af fejemaskinen med håndtaget, indtil skidtkassens forreste styreskinner er fri.



**ADVARSEL: Børsterne kaster snavs. Stop motoren, før skidtkassen fjernes.**

**SIKKERHEDSHENSYN: Stop på et vandret sted, aktivér parkeringsbremsen, sluk for maskinen, og fjern nøglen, før maskinen forlades eller serviceres.**

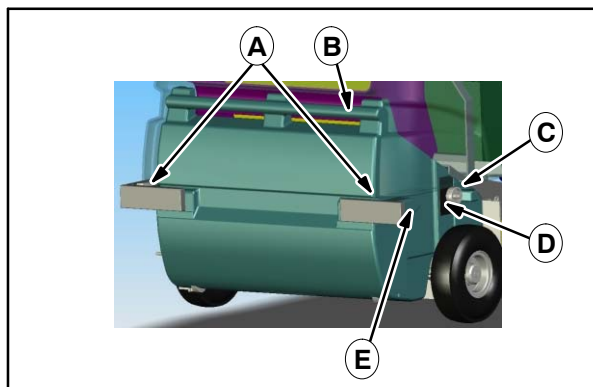

- A. Låseenheder
- B. Håndtag
- C. Styrerulle
- D. Styreskinne
- E. Skidtkassestyr

*BEMÆRK! Bag på skidtkasses er der anbragt to styreruller, så det er lettere at fjerne den.*

3. Sænk skidtkassen helt ned.
4. Fjern skidtkassen helt fra fejemaskinen.
5. Brug hænderne til at holde på håndtaget for at tømme skidtkassen.
6. Affaldet ledes gennem åbningen foran på skidtkassen.
7. Tøm kun skidtkassen i passende beholdere.
8. Tøm kraftigt fyld på gulvet eller få hjælp til at løfte den.

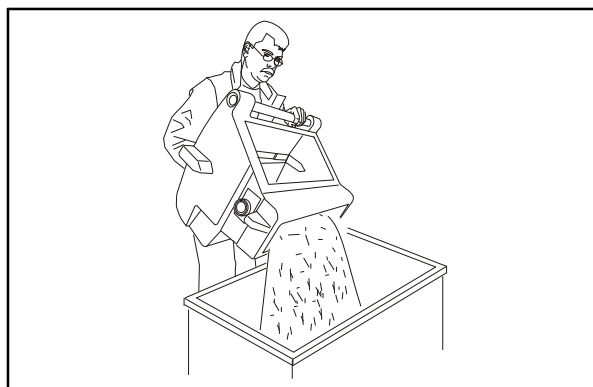

## GENINDSÆTTELSE AF SKIDTKASSEN

1. Anbring skidtkassen foran fejemaskinens åbning.
2. Ret niveauet på skidtkassens forreste styr ind efter styreskinnerne.
3. Lad skidtkassen glide ind i fejemaskinen.
4. Drej låseenheden nedad.

---

## UDSKIFTNING AF FILTRET

---

1. Åbn motorhjelmen.
2. Lås motorhjelmen forsvarligt fast med stangen til motorhjelmen.

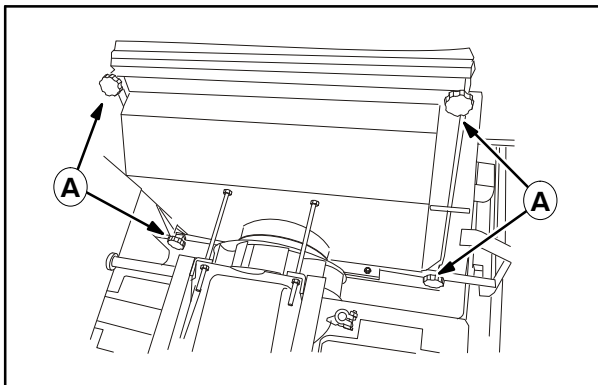

### A. Stjernehåndtag

3. Løsn de øverste to stjernehåndtag.
4. Sving det øverste vinkelbeslag op.
5. Løsn de nederste to stjernehåndtag.
6. Træk filtret ud af anordningen.

## INDSTILLING AF FILTRET

Filtret har følgende symbol på rammen.

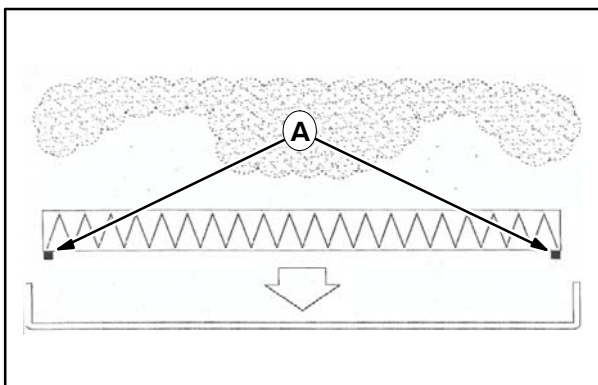

### A. Filtretætning

Sørg for, at filtret vender i den rigtige retning, når det installeres. Filtrets tætning skal vende mod filterhuset som vist.

## INSTALLATION AF FILTRET

1. Anbring filtret i det nederste vinkelbeslag.
2. Sving det øverste beslag over filtret.
3. Stram de øverste to stjernehåndtag.
4. Stram stjernehåndtagene jævnt på kryds, så filtret passer godt rundt om tætningen.
5. Juster boltene og møtrikkerne på en måde, så filtret opnår den bedst mulige tætning indeni huset.

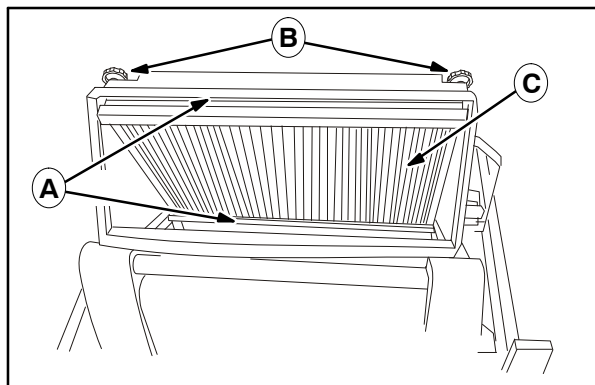

- A. Vinkelbeslag**  
**B. Stjernehåndtag**  
**C. Filter**

---

## RENGØRING AF FEJEMASKINEN

---

Fejemaskinen er forsynet med elektriske komponenter.

*BEMÆRK! Fugt ødelægger maskinens elektroniske kontrolfunktioner. Fugt kan føre til lækage lækstrøm og kortslutning. Anvend ikke rengøringsenheder med højt tryk.*

## SIDEBØRSTER

### FJERNELSE AF SIDEBØRSTEN

**SIKKERHEDSHENSYN:** Stop på et vandret sted, aktivér parkeringsbremsen, sluk for maskinen, og fjern nøglen, før maskinen forlades eller serviceres.

1. Sluk for fejmaskinen.
2. Hæv sidebørsten med håndtaget til sidebørsten.
3. Løft sidebørstens motor op.

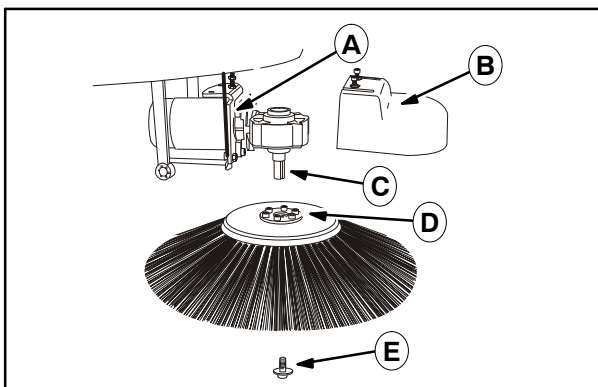

- A. Sidebørstemotor
- B. Sidebørstedæksel
- C. Aksel med notgang
- D. Flangefod med fjær
- E. Fastgørelsesskrue

4. Løsn fastgørelsesskruen nederst midt på sidebørsten.
5. Træk sidebørsten ned og af.
6. Sæt sidebørsten på plads.

### INSTALLATION AF SIDEBØRSTEN

1. Fastgør flangepladen til sidebørsten. Flangepladen er forsynet med en fjær. Sidebørstemotoren er forsynet med en notgang.
2. Drej sidebørsten indtil fjæren passer godt ind i notgangen.
3. Lad mellemlægspladen glide over akslen på sidebørstens motor.
4. Fastgør sidebørsten til akslen på sidebørstemotoren med fastgørelsesskruen.

### JUSTERING AF SIDEBØRSTEN

Normal slidtage kræver yderligere justering af sidebørsterne.

1. Sluk for fejmaskinen.
2. Sænk sidebørsten med håndtaget til sidebørsten.
3. Løsn boltene på frontpanelet.
4. Fjern frontpanelet.

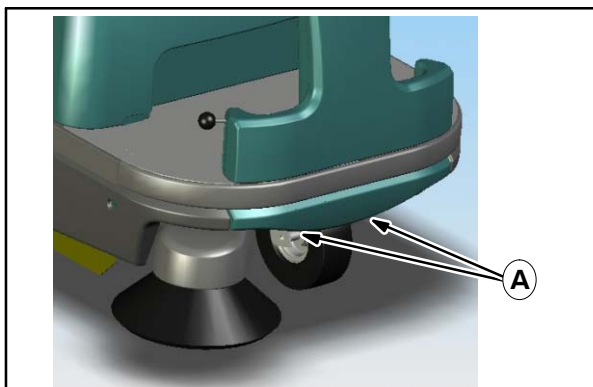

#### A. Bolte til frontpanelet

5. Løsn boltene på sidebørsten til niveaustilling.
6. Flyt sidebørsten til den ønskede stilling.
7. Stram boltene på sidebørsten til niveaustilling.

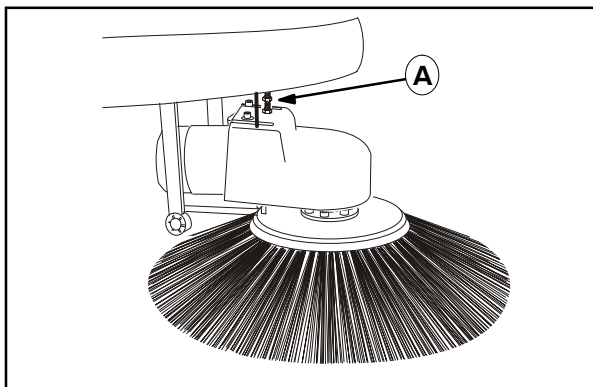

#### A. Niveaustillingsbolt til sidebørste

8. Sæt frontpanelet på igen.

## HOVEDBØRSTE

### FJERNELSE AF HOVEDBØRSTEN

**SIKKERHEDSHENSYN:** Stop på et vandret sted, aktivér parkeringsbremsen, sluk for maskinen, og fjern nøglen, før maskinen forlades eller serviceres.

1. Sluk for fejmaskinen.
2. Sænk hovedbørsten med håndtaget til hovedbørsten.
3. Løsn boltene på det venstre sidedæksel.

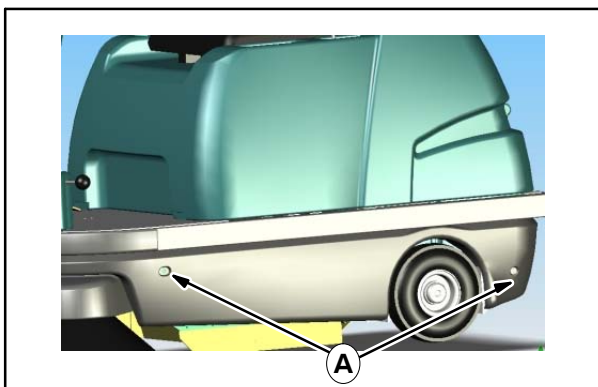

#### A. Bolte på venstre sidedæksel

4. Løsn børstepladens knap.
5. Fjern hovedbørstens plade, og åbn døren til hovedbørsten.

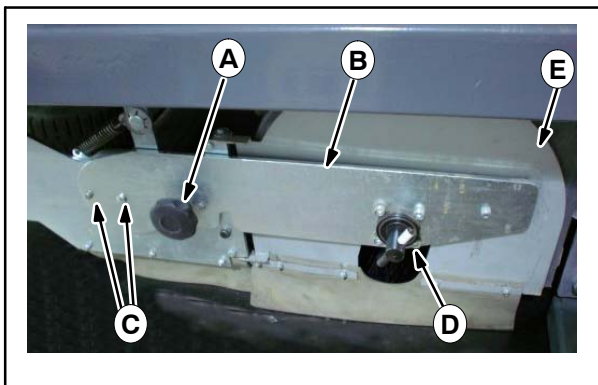

- A. Børstepladeknap
- B. Hovedbørsteplade
- C. Styrestifter
- D. Drejhåndtag
- E. Hovedbørstedør

6. Træk hovedbørsten ud af maskinen, og fjern affald, tråde osv. fra børsterummet, børsten, drevtappen (se foto på højre side) og låsestiften.

## INSTALLATION AF HOVEDBØRSTEN

1. Skub hovedbørsten ind under maskinen.

*BEMÆRK!* Sørg for, at børsten vender den rigtige vej (som vist nedenfor).

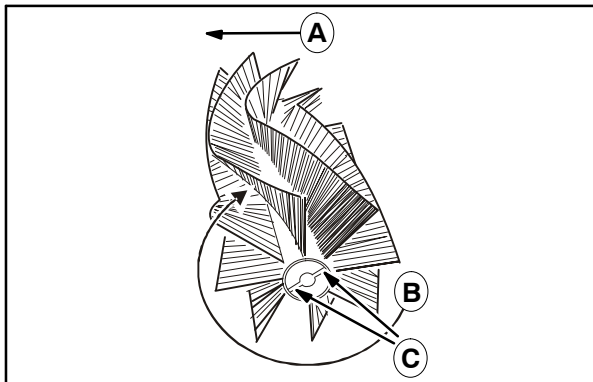

- A. Fremadgående retning
- B. Børstens rotationsretning
- C. Børstens notgang

2. Drej hovedbørsten, indtil børstens notgang er rettet ind efter drevtappen på den fjerne side af børsterummet (se foto nedenfor). Lad hovedbørsten glide ind, indtil den sidder over drevtappen, og luk derefter døren til hovedbørsten.
3. Drej drejhåndtaget ved at holde i pladen til hovedbørsten, indtil låsestiften er rettet ind efter børstens notgang.

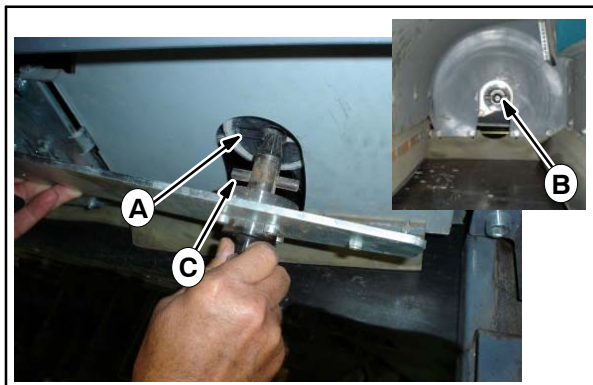

- A. Hovedbørstens notgang
- B. Drevtap
- C. Låsestift

4. Installer hovedbørstepladen, ret den ind over styrepindene, mens låsestiften skubbes ind i hovedbørsten.
5. Sæt den godt fast med knappen til børstepladen.
6. Anbring venstre sidedæksel igen.

## INDSTILLING AF HOVEDBØRSTENS MØNSTER

Hovedbørstens mønster skal indstilles korrekt for at opnå de bedste rengøringsresultater og for at sikre den bedst mulige effektivitet af enheden. Børstemønstret skal indstilles til ca. 30–40 mm på gulvet.

### KONTROL AF HOVEDBØRSTENS MØNSTER

1. Kør fejmaskinen hen til et område, der skal rengøres.
2. Aktiver hovedbørsten, og sænk den ned til gulvet.
3. Lad hovedbørsten være i gang i ca. et eller to minutter uden at bevæge sig.
4. Hæv hovedbørsten, og sluk for den.
5. Kør fejmaskinen fremad nogle få meter.
6. Det synlige spor fra hovedbørsten på gulvet er hovedbørstens mønster.

## JUSTERING AF HOVEDBØRSTENS MØNSTER

1. Sluk for fejmaskinen.

**SIKKERHEDSHENSYN: Stop på et vandret sted, aktivér parkeringsbremsen, sluk for maskinen, og fjern nøglen, før maskinen forlades eller serviceres.**

2. Sænk hovedbørsten.
3. Vip hoveddækslet fremad, og hold det åbent med stangen.
4. Juster børstemønstret med det gaffelformede håndtag eller kamvinklens justeringsanordning efter behov.

Der er to måder at justere hovedbørstens mønster på.

Lette justeringer kan foretages ved at flytte det **gaffelformede håndtag** til et andet hul. Åbn **clipsen til hurtig frigørelse** for at flytte det gaffelformede håndtag. Derefter kan stiften i håndtaget flyttes til den ønskede stilling. Luk clipsen, når justeringen er afsluttet.

Grovere justeringer kan foretage med **kamvinklens justeringsanordning** Løsn knappen for at foretage en justering. Stram knappen, når justeringen er afsluttet.

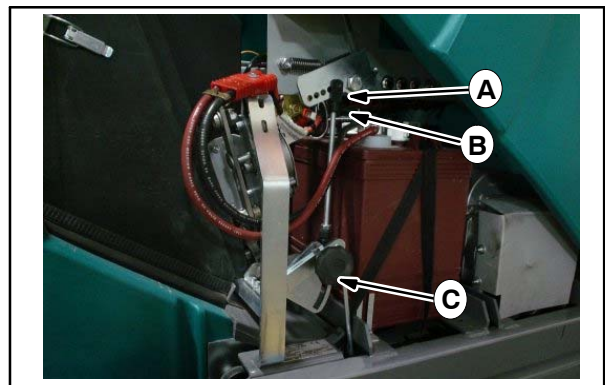

- A. Gaffelformet justeringsanordning
- B. Clips til hurtig frigørelse
- C. Kamvinklens justeringsanordning

## BATTERIER

Fire batterier forsyner fejmaskinen med strøm. Batteriernes opladningstilstand er angivet på displayet for batteritilstand på kontrolpanelet.

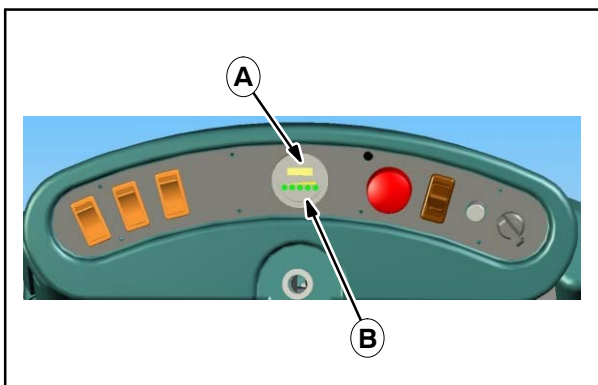

### A. Display for batteritilstand B. Indikatorlamper

Når fejmaskinen tændes, blinker den røde indikatorlampe fem gange. Derefter udfører fejmaskinens elektroniske system en selvtest af batteriopladningsniveauet. Resultatet af den selvtest vises med de fem indikatorlamper.

Oplysninger angående indikatorlamperne på displayet for batteritilstand:

tændt indikatorlampe	opladningstilstand for batteri
Rød Gul Grøn Grøn Grøn	tilstanden helt opladet
⚡ ⚡ ⚡ ⚡ ⚡	drifts/opladningstilstanden ikke kritisk
⚡ ⚡ ⚡ ⚡ ⚡	drifts/kun i kortere tid
⚡ ⚡ ⚡ ⚡ ⚡	drift/snart kritisk
⚡ ⚡ ⚡ ⚡ ⚡	drift/kritisk



**ADVARSEL:** Batterierne udsender brintgas. Herved kan der opstå eksplosion eller brand. Hold gnister og åben ild på afstand. Hold dækslerne åbne under opladningen.

**SIKKERHEDSHENSYN:** Før maskinen forlades eller vedligeholdes, skal du stoppe den på et vandret sted, aktivere parkeringsbremsen, slukke for den og fjerne nøglen.

**SIKKERHEDSHENSYN:** Undgå kontakt med batterisyre, når maskinen vedligeholdes eller serviceres.

## OPLADNING AF BATTERIERNE

1. Sluk for fejmaskinen.
2. Åbn motorhjelm.
3. Fastgør motorhjelmens stilling.
4. Træk stikket til strømforsyningen ud af opladeren.
5. Tilslut opladerenheden til fejmaskinens ladestik.
6. Check vandniveauet i alle battericellerne. Fyld netop tilstrækkeligt vand på til at dække batteripladerne, hvis niveauet er lavt. **OVERFYLD IKKE.** Batterierne kan flyde over under opladningen på grund af udvidelse.

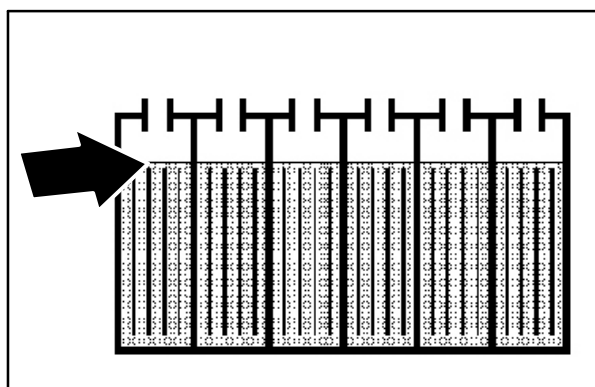

**BEMÆRK!** Sørg for, at batteridækslerne er på plads under opladningen.

**SIKKERHEDSHENSYN:** Undgå kontakt med batterisyre, når maskinen vedligeholdes eller serviceres.



7. Tilslut ladestikket til et strømforsyningsstik.

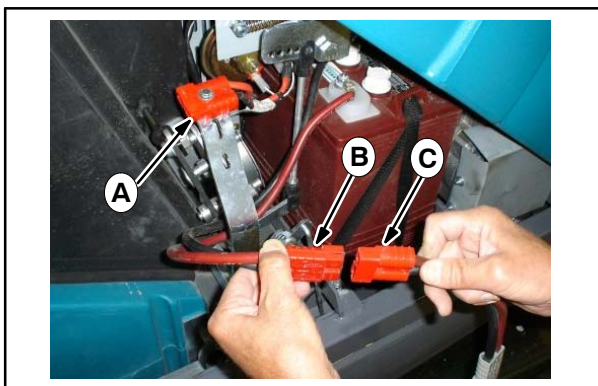

**A. Fejemaskinekonnektor**

**B. Batterikonnektor**

**C. Laderkonnektor**

Opladningsprocessen varer ca. 10 timer, når batterierne er helt tomme (med den originale enhed fra producenten). Den originale laderenhed fra producenten kan/bør være tilsluttet, efter at opladningen er sket, da den er forsynet med en opladningssparer, så den kan yde den størst mulige batterikapacitet selv efter lange perioder, hvor den ikke er i brug.

Brug kun fejmaskinen, hvis der er tilstrækkelig batterispænding tilbage. Maskinen slukker automatisk, hvis batterierne aflades i en sådan grad, at der kan opstå beskadigelse (høj beskyttelse mod afladning).

I det tilfælde: Deaktiver alle funktioner, og lad maskinen stå stille i ca. et til to minutter. Aktiver maskinen igen, og kørs til opladningsenheden (uden igangværende fejning!) Oplad straks batterierne for at undgå mulige skader.

## BREMSE

Bremsen (tromlebremse) reagerer på forhjulet og er styret via bremsekablet af bremsepedalen.

Bremsejusteringen er anbragt på højre side af forhjulet og vender mod køreretningen.

### JUSTERING AF BREMSSEN

**SIKKERHEDSHENSYN: Stop på et vandret sted, aktivér parkeringsbremsen, sluk for maskinen, og fjern nøglen, før maskinen forlades eller serviceres.**

1. Hold kablets justeringsmøtrik på plads med en skruenøgle.
2. Løsn den bagerste møtrik på justeringsmøtrikken.

3. Skub håndtaget til bremsen opad, indtil håndtaget er helt i indgreb.
4. Hold håndtaget til bremsen i denne stilling.
5. Stram den bagerste møtrik på justeringsmøtrikken.
6. Udfør derefter en bremsetest.

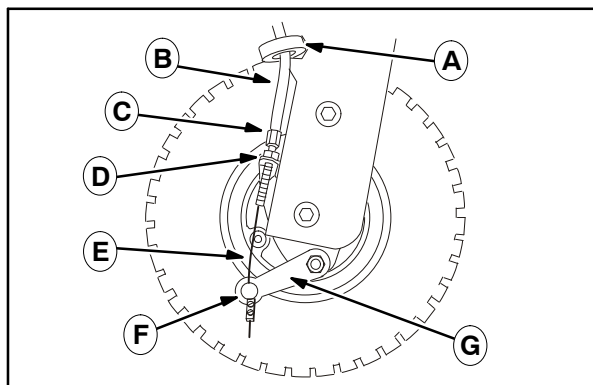

**A. Kabelstyr**

**B. Bremsekabelrør**

**C. Justeringsmøtrik**

**D. Bagerste møtrik**

**E. Bremsekabel**

**F. Bremsekabellås**

**G. Bremsehåndtag**

### BREMSECHECK

#### FRI BEVÆGELSE AF FORHJUL

Du skal kunne flytte fejmaskinen ved at skubbe, når bremsen frigøres. Forhjulet må ikke blokeres. Bremsen, der indstillet for stramt, ødelægger bremsetromlen.

#### KORREKT BETJENING AF BREMSE

Kør forsigtigt fem meter med moderat hastighed. Tryk på bremsepedalen. Fejemaskinen skal standse. Hvis bremsechecket ikke giver et tilfredsstillende resultat, skal indstillingsproceduren gentages.

#### YDERLIGERE INDSTILLINGSMULIGHEDER

Kablet kan ikke længere strammes, som beskrevet ovenfor.

1. Løsn kabellåsen.
2. Løft bremsehåndtaget op, indtil det sidder helt fast.
3. Hold håndtaget til bremsen i "opret" stilling.
4. Træk bremsekablet ned, og skub bremsehåndtaget opad.
5. Fastgør bremsekabellåsen.
6. Gentag bremsechecket.

## KREDSLØBSAFBRYDERE

De genindstillelige kredsløbsafbrydere er anbragt på højre side under hjernen i kørselsretningen.

**SIKKERHEDSHENSYN: Stop på et vandret sted, aktivér parkeringsbremsen, sluk for maskinen, og fjern nøglen, før maskinen forlades eller serviceres.**

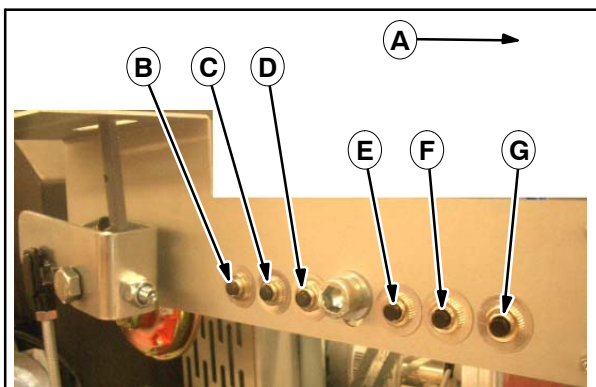

- A. Fremadgående bevægelse
- B. Sugepumpe
- C. CB2 Hovedbørste
- D. CB3 Sidebørste
- E. CB4 Horn, brummer, advarselslys
- F. CB5 Fremdrift
- G. CB7 Batteriskærm/relæer

Genindstilling af en kredsløbsafbryder sker ved blot at trykke den sorte del af kredsløbsafbryderen tilbage i fastlåsningsstillingen. Sørg for, at årsagen til, at kredsløbsafbryderne frakobles, findes og skaden udbedres af en kvalificeret person.

## STYRETØJ

Styretøjets bevægelser overføres til forhjulet via en kæde og to tandhjul. Smør kædens tandhjul ved regelmæssige intervaller. Se vedligeholdelseskemaet.

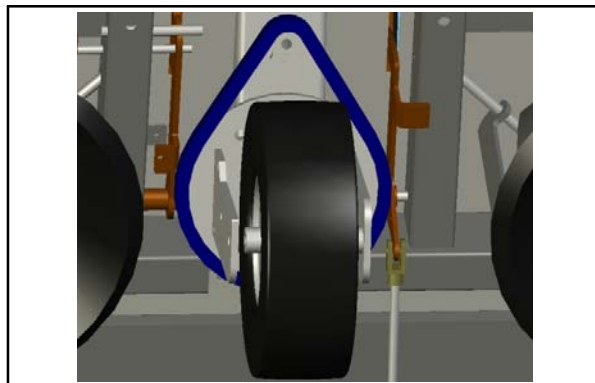

---

## BØRSTEDREV

---

Børstedrevet er anbragt på højre side af fejmaskinen i køreretningen. Hovedbørsten drives af en elektrisk motor via en kæde. Kæden udbøjes af et tandhjul og styres over tandhjulene på børstedrevet. En forspændt fjederstrammer holder kæden stramt.

Smør tandhjulene ved regelmæssige intervaller. Se vedligeholdelseskemaet. Åbn motorhjelmen for at smøre tandhjulene, og fjern sidetilpasningspanelet.

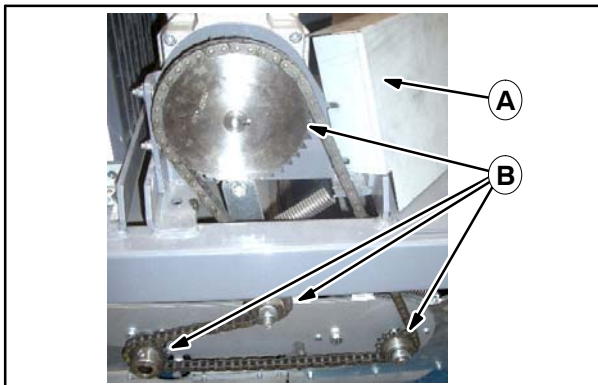

A. Hovedbørstens tandhjulsværn  
B. Tandhjul

---

## TRANSPORT AF MASKINEN

---

Transporter af sikkerhedsmæssige årsager fejmaskinen i en kasse eller på en palle: hold maskinen på plads ved at fastgøre to stropper som vist nedenfor.

Den **forreste strop** skal fastgøres på tværs af rammen langs med fodstøtten. Den **bagerste strop** skal fastgøres på tværs af rammen langs området nedenunder sugepumpen. Beskyt malingen på rammen ved at bruge en blød klud eller kasse af karton.

**SIKKERHEDSHENSYN:** sørg for at bruge stropper, der modstår en øget belastning, der opstår som vibrationer under transport af maskinen.

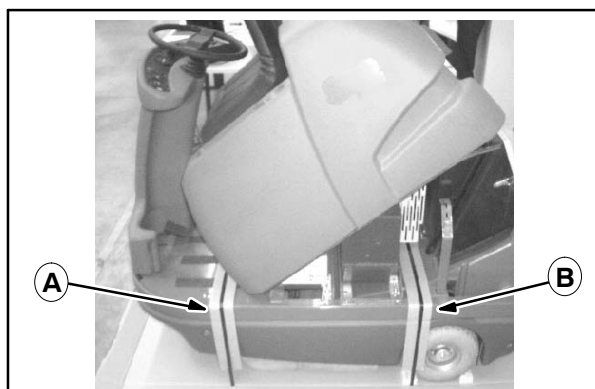

A. Forreste strop  
B. Bagerste strop

---

## VEDLIGEHOVELSESSKEMA

---

### DAGLIG VEDLIGEHOVELSE

- Oplad batteriet.
- Check batterisyreniveauet, om der er behov for ekstra destilleret vand.
- Check om maskinen er beskadiget eller på nogen måde ødelagt.
- Check støvfiltrets tilstand og rengør, hvis det er nødvendigt.
- Tøm skidtkassen.

### EFTER 50 TIMERS DRIFT

- Check om batteriet lækker syre.
- Rengør og smør batteripolerne.
- Check hovedbørsten for slidtage og beskadigelse. Rengør eller udskift om nødvendigt
- Check hovedbørstens mønster, juster igen om nødvendigt.
- Check om sidebørstens justering er slidt, juster igen om nødvendigt.
- Søg i børstegangen efter fastsiddende partikler og større snavs, der kan indsnævre børstegangen, og forhindre børstens fri bevægelse.

### EFTER 100 TIMERS DRIFT

- Check batterikablets isolering, udskift kablerne om nødvendigt.
- Check om batterikablets tilslutninger er tætte.
- Smør ratkæden.
- Smør børstedrevkæden.
- Rengør støvfiltret, udskift om nødvendigt.
- Søg i vakuummet efter forhindringer, rengør om nødvendigt.
- Udfør prøvekørsel for at kontrollere alle dele.
- Check om børstedrevkæden er for stram eller for løs.
- Check alle lejer for slidtage.
- Check om tætningerne er ødelagte eller forskubbet.

### EFTER 200 TIMERS DRIFT

- Check de elektriske motorer.
- Check om kulbørsterne er iturevne, udskift om nødvendigt.
- Check rattets frigang, stram kæden om nødvendigt.
- Check alle elektriske systemkomponenter for snavs. Rengør om nødvendigt.

## FEJLFINDING PÅ MASKINEN

Fejl	Årsag	Afhjælpning
Ingen visning på kontrolpanelets display	EMERGENCY OFF er ikke tændt	Drej EMERGENCY OFF-kontakten mod uret
	Nøglekontakten er ikke tændt	Drej nøglekontakten, og kontroller korrekt belastning
	Fejl i elektrisk kabling	Check stikforbindelserne
	Batteriopladeren er tom	Oplad batteriet
Ingen fremdrift til trods for visningen på kontrolpanelet	Speederen var fra start trykket ned	Udløs speederen, og genstart
	Kredsløbsafbryder 5 eller 7 eller sikring 6 er defekt	Genindstil kredsløbsafbryderen/skift sikring
	Fejl i elektriske forbindelser	Check stikforbindelserne og sammenlign
	Problemer i elektronikstyring	Få styringen kontrolleret af en autoriseret person
Én af de elektriske komponenter virker ikke	Kredsløbsafbryderen er ikke aktiv	Genindstil kredsløbsafbryderen
	Fejl i elektriske forbindelser	Check stikforbindelserne i den tilsvarende systemkomponent: check især fejebørsten om de er tilstoppede af bånd, kabler, snor
Fejeresultatet er utilfredsstillende	Sidebørsten(erne) eller hovedfejebørsten er ikke sænket	Sænk
	Sidebørsten(erne) eller hovedbørsten er slidt	Juster
	Børstegangen er tilstoppet af snavs	Check om børstetilpasningspanelet er beskadiget af fastsiddende affald
	Hovedbørsten fungerer ikke	Installer børsten korrekt Check om motoren drejer rundt
	Støvdannelsen er for stor	Sluk om nødvendigt for sidebørsterne
	Sugepumpen virker ikke	Check for elektriske defekter
	Filtret er meget snavset	Rengør filteret
	Filtret sidder ikke rigtigt	Check tilspændingen
Kredsløbsafbryderen til fejebørsten bliver ikke i indstillingen	Der er fastsiddende snavs, ledninger, snore mm. på hovedbørsten	Afmonter og rengør børsten
Kredsløbsafbryderen til sidebørsterne bliver ikke i indstillingen	Der er fastsiddende snavs, ledninger, snore eller affald på sidebørsterne	Check sidebørsterne, og fjern forhindringerne
Kredsløbsbremsen til vakuummet bliver ikke i indstillingen	Sugepumpen bevæger sig ikke frit	Check pumpen, og fjern alle tilstopninger
Kredsløbsbremsen til fremdriftsdrevet bliver ikke i indstillingen	Drevhjulene er tilstoppede	Løft fejemaskinen med donkraft, check differentialets funktion for hjul og friløb

## SPECIFIKATIONER

### DIMENSIONER OG VÆGT

Element	Mål
Længde	1420 mm
Bredde	900 mm
Højde ved rat	1140 mm
Vægt: uden batterier	210 kg
Vægt: med batterier	340 kg
Fejebanens bredde uden sidebørste	700 mm
Fejebanens bredde med én sidebørste	900 mm
Fejebanens bredde med to sidebørster	1100 mm
Skidtkassens rumfang	90 l
Venderadius	1210 mm
Hældningskapacitet	Op til 20%
Hastighed	0–6 km/t
Filterområde	4 m <sup>2</sup>
Luftindhold ved støvsugning	900 m <sup>3</sup>
Støtterammer	Stålkonstruktion, pulverbelagt
Dele til tilpasningspanel	Plastik, der er modstandsdygtigt over for stød
Vibrationsniveauet overskrider ikke	2,5 m/s <sup>2</sup>
Støjniveau maks.	70 dB(A)

### ELEKTRISK INSTALLATION

Kredsløbs afbrydere	Kredsløb	Mål
CB1	Vakuums/filterrengøring	20
CB2	Hovedbørste	25 A
CB3	Sidebørste(er)	10 A (20 A)
CB4	Horn, brummer, advarselslys	20 A
CB5	Fremdriftssystem	45 A
CB7	Batteriskærm, relæer	20 A
Sikring		
CB6	Strømforsyning til controller	1 A

### ELEKTRISKE DREV

Motor	Mål
Fremdriftsdrev	differentialgearmotor 24 V, 130 o/min., 400 W
Sidebørster	gearmotor 24 V, 90 o/min., 90 W
Fejebørste	24 V, 220 o/min., 400 W
Sugeevne	24 V, 3000 o/min., 300 W

### DÆK

Placering	Type	Størrelse
Forrest (1)	Massiv	260 mm x 85 mm
Bag (2)	Luft (lufttryk 5,5 bar)	260 mm x 85 mm

### BREMSE

Bremse	Placering
Tromlebremse	På forhjul
Parkeringsbremse	På forhjul