



# S10



Prístroj na zametanie  
Slovensky **SE**  
Príručka pre obsluhu



[www.tennantco.com](http://www.tennantco.com)

9007308  
Ver. 03 (02-2010)



Táto príručka je súčasťou príslušenstva každého nového modelu. Obsahuje inštrukcie potrebné pre obsluhu, prevádzku a údržbu.

**Pred uvedením stroja do prevádzky alebo servisným zásahom si prečítajte celú túto príručku tak, aby ste porozumeli fungovaniu stroja.**

Tento prístroj Vám bude výborne slúžiť. Avšak najlepšie výsledky pri minimálnych nákladoch dosiahnete, ak:

- Budete stroj obsluhovať opatrne, pozorne a primeraným spôsobom.
- Budete vykonávať pravidelnú údržbu podľa dodaných inštrukcií.
- Pri údržbe stroja budete používať diely od výrobcu alebo ich rovnocenné ekvivalenty.



### OCHRANA ŽIVOTNÉHO PROSTREDIA

Pri odstraňovaní obalových materiálov, starých strojových komponentov ako sú batérie, nebezpečných tekutín ako je nemrznúca zmes a olej, postupujte pre seba i životné prostredie bezpečným a šetrným spôsobom, podľa miestnych nariadení v oblasti odstraňovania odpadu.



Vždy pamätajte na recykláciu.

### ÚDAJE O STROJI

Vyplňte, prosím, pri inštalácii pre prípad potreby v budúcnosti.

Číslo modelu - \_\_\_\_\_

Sériové číslo - \_\_\_\_\_

Zvláštne príslušenstvo stroja - \_\_\_\_\_

Obchodné zastúpenie - \_\_\_\_\_

Tel. č. obch. zastúpenia - \_\_\_\_\_

č. zákazníka - \_\_\_\_\_

Dátum inštalácie - \_\_\_\_\_

**Tennant N.V.** Industrielaan 6 5405 AB P.O. Box 6 5400 AA Uden-The Netherlands

europa@tennantco.com

www.tennantco.com

Zmena technických údajov a dielov je vyhradená bez upozornenia.

Pôvodné inštrukcie, Copyright ©2010 spoločnosť TENNANT, vytlačené v Holandsku. Všetky práva vyhradené.



**TENNANT N.V.**

Industrielaan 6 5405 AB  
P.O. Box 6 5400 AA  
Uden - Nederlanderna  
Uden, 21-05-2010



### EG--DEKLARATION OM ÖVERENSSTÄMMELSE FÖR MASKINER

(bilaga II, sub A)

Härmed intygas att vi ansvarar för att maskinen

#### S10

- uppfyller kraven i Maskindirektivet (2006/42/EEC) med ändringar enligt nationella bestämmelser
- uppfyller kraven i EMC--direktivet 2004/108/EC
- Är i överensstämmelse med ljudnivå bestämmelserna för utomhusbruk (direktiv 2000/14/EG) och med nationella genomförandebestämmelser

#### och att

- följande (delar/klausuler) i harmoniseringsstandarderna gäller: EN ISO 14121-1, EN 1037, EN 60335-1, EN 60204-1, EN ISO 13849-1, EN ISO 13849-2, EN 60529, EN ISO 4413, EN 349, EN 55012, EN 61000-6-2, EN ISO 11201, EN ISO 4871, EN ISO 3744\*, EN ISO 13059\*, EN ISO 3450, EN 60335-2-72.
- följande (delar/klausuler) i nationella tekniska standarder och data har använts: NA

INNEHÅLL

	Sida		Sida
BEZPEČNOSTNÉ OPATRENIA .....	2	ÚDRŽBA .....	16
PREVÁDZKA .....	4	TABUĽKA ÚDRŽBY .....	16
KOMONENTY STROJA .....	4	BATÉRIE .....	17
DEFINÍCIE SYMBOLOV .....	5	OLOVENÉ BATÉRIE .....	17
OVLÁDACIE PRVKY A PRÍSTROJE .....	6	NABÍJANIE BATÉRIÍ .....	18
OBSLUHA OVLÁDAČOV .....	7	KEFY .....	20
RUKOVÄTE OVLÁDANIA POHONU .....	7	HLAVNÁ KEFA .....	20
SPÍNAČ VYPNUTIA		DEMONTÁŽ HLAVNEJ KEFY .....	20
VYTRIASAČA FILTRA .....	7	INŠTALÁCIA HLAVNEJ KEFY .....	20
INDIKÁTOR NABITIA BATÉRIE .....	8	BOČNÁ KEFA .....	21
PANEL NABÍJAČKY BATÉRIÍ .....	8	DEMONTÁŽ BOČNEJ KEFY .....	21
MERAČ POČTU HODÍN .....	9	INŠTALÁCIA BOČNEJ KEFY .....	21
PÁKA HLAVNEJ KEFY .....	9	KONTROLA TEPLoty .....	21
RAMENO BOČNEJ KEFY .....	10	PRACHOVÝ FILTER .....	22
PÁKA PARKOVACEJ BRZDY .....	10	VYBERANIE PRACHOVÉHO FILTRA .....	22
ISTIČE A POISTKY .....	11	INŠTALÁCIA PRACHOVÉHO FILTRA .....	22
INFORMÁCIE O KEFE .....	11	OKRAJE A TESNENIA .....	23
OBSLUHA STROJA .....	12	OKRAJ HUBICE ZÁSOBNÍKA .....	23
KONTROLNÝ ZOZNAM		OKRAJE ZADNEJ KEFY .....	23
PRED POUŽITÍM .....	12	HORNÉ TESNENIE ZÁSOBNÍKA .....	23
PREVÁDZKA NA SVAHOCH .....	12	OKRAJE A TESNENIA HLAVNEJ KEFY ..	23
ZAMETANIE .....	12	PREPRAVA A SKLADOVANIE STROJA ..	24
VYPRÁZDŇOVANIE ZÁSOBNÍKA .....	13	PREPRAVA STROJA .....	24
VYBERANIE ZÁSOBNÍKA .....	14	SKLADOVANIE STROJA .....	24
RIEŠENIE PROBLÉMOV STROJA .....	15	ŠPECIFIKÁCIE .....	25
		VŠEOBECNÉ ROZMERY/	
		KAPACITY STROJA .....	25
		VŠEOBECNÝ VÝKON STROJA .....	25
		ROZMERY STROJA .....	26

## BEZPEČNOSTNÉ OPATRENIA

Nasledujúce symboly sa používajú v celej tejto príručke tak, ako je to uvedené v popisoch:



**VÝSTRAHA:** Varuje pred hazardnými alebo nebezpečnými praktikami, ktoré môžu mať za následok ťažký úraz osôb alebo smrť.

**PRE VAŠU BEZPEČNOSŤ:** Identifikácia činností, ktorými je nutné sa riadiť kvôli bezpečnej obsluhu a prevádzke zariadenia.

Nasledujúce informácie signalizujú potenciálne nebezpečné podmienky pre obsluhu alebo zariadenie. Dôkladne si prečítajte túto príručku. Zistíte, kedy sa môžu tieto podmienky vyskytnúť. Umiestnite všetky bezpečnostné zariadenia na stroj. Potom vykonajte potrebné kroky pre vyškolenie obsluhujúceho personálu. Poškodenie stroja alebo prevádzkovú poruchu okamžite nahláste. Nepoužívajte stroj, ak nie je v správnom stave prevádzky.



**VÝSTRAHA:** Batérie vylučujú plyný vodík. Môže to spôsobiť výbuch alebo požiar. Nepribližujte sa s iskrami alebo otvoreným ohňom. Pri nabíjaní ponechajte kryty otvorené.



**VÝSTRAHA:** Pred vykonávaním servisu na stroji odpojte káble batérie a prípojku nabíjačky. Nenabíjajte batérie s poškodeným napájacím káblom. Neupravujte zástrčku.

V prípade, že je napájací kábel nabíjačky poškodený alebo pokazený, musí ho vymeniť výrobca alebo jeho servisný zástupca alebo osoba s podobnou kompetenciou, aby sa predišlo riziku.



**VÝSTRAHA:** Ťažký zásobník. Nevykonávajte demontáž bez pomoci. Môže spôsobiť presilenie chrbta.

Tento stroj nie je vybavený motormi odolnými voči výbuchu. Elektrické motory budú iskríť pri spustení a počas chodu, čo by mohlo spôsobiť bleskový požiar alebo výbuch v prípade, že sa stroj používa v prostredí, kde sa vyskytujú horľavé výpary/kvapaliny alebo zápalný prach.

### PRE VAŠU BEZPEČNOSŤ:

- 1. Stroj nespúšťajte:**
  - Ak na to nie ste zaškolení a oprávnení.
  - Ak ste si neprečítali a nepochopili príručku k obsluhu.
  - Na miestach s nebezpečenstvom požiaru alebo výbuchu, pokiaľ stroj nie je pre použitie na takýchto miestach určený.
  - Nezbierajte horľavé ani toxické materiály, horiace alebo tlejúce odpadky ani nebezpečný prach
- 2. Pred spustením stroja:**
  - Uistite sa, že všetky bezpečnostné zariadenia sú na svojom mieste a riadne fungujú.
- 3. Pri používaní stroja:**
  - Po šikmých a klzkých povrchoch sa posúvajte pomaly.
  - Pri cúvaní buďte opatrní.
  - Nepoužívajte na svahoch so sklonom väčším ako 8,75 % (5°) s plným zásobníkom, Nikdy nepoužívajte na svahoch so sklonom väčším ako 12,2 % (7°)
- 4. Pred opustením stroja alebo vykonaním technického zásahu na stroji:**
  - Zastavte na rovnej ploche.
  - Zatiahnite ručnú brzdu.
  - Stroj vypnite a vyberte kľúč.
- 5. Počas vykonávania servisného zásahu na stroji:**
  - Vyhýbajte sa pohyblivým častiam. Pri práci na stroji nenoste voľné odevy, košele alebo rukávy.
  - Na zdvíhanie stroja používajte zdvíhák primeranej nosnosti.
  - Ak používate stlačený vzduch alebo vodu, používajte pomôcky na ochranu zraku a sluchu.
  - Pred servisným zásahom do stroja odpojte prípojku batérie.
  - Vyhnite sa kontaktu s kyselinou z batérie.
  - Používajte len náhradné dielce TENNANT alebo ich ekvivalenty.
- 6. Pri nakladaní/vykladaní stroja na/z prepravného vozidla:**
  - Stroj vypnite.
  - Na prepravu stroja použite vozidlo primerané váhe stroja.
  - Zablokujte kolesá stroja.
  - Stroj k prepravnému vozidlu pripútajte.

Na vyznačených miestach sú na stroji pripevnené nasledovné bezpečnostné štítky. Ak sa niektorý štítok poškodí alebo nie je čitateľný, nahradte ho novým.

**BEZPEČNOSTNÝ ŠTÍTKO -  
UMIESTNENÝ NA  
OVLÁDACOM PANELI.**



**ŠTÍTKO O KÁBLI NABÍJAČKY -  
UMIESTNENÝ V BLÍZKOSTI  
NABÍJAČKY.**

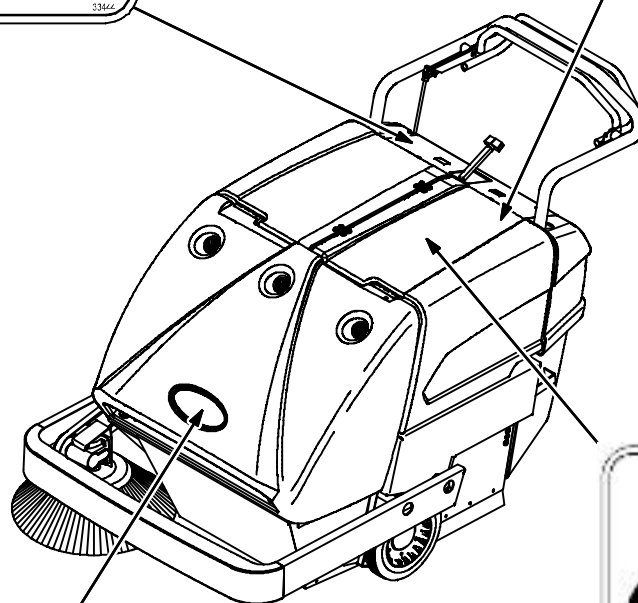

**ŠTÍTKO O PRESILENÍ  
CHRBTA - UMIESTNENÝ  
NA VRCHNEJ STRANE  
ZÁSOBNÍKA.**



**ŠTÍTKO NABÍJANIA  
BATÉRIE - UMIESTNENÝ  
NA ĽAVOM PANELI.**

**KOMPONENTY STROJA**

- A. Kryt filtra
- B. Ľavý prístupový kryt
- C. Páka parkovacej brzdy
- D. Zásobník
- E. Bočná kefa
- F. Rameno bočnej kefy
- G. Pravý prístupový kryt
- H. Prístrojový panel

---

**DEFINÍCIE SYMBOLOV**

---

Symbody sa používajú na označenie ovládacích prvkov a zobrazení na stroji:



Vytriasač filtra



Voľný pohyb hlavnej kefy



Hlavná kefa dole



Hlavná kefa hore



Nastavenie hlavnej kefy



Istič okruhu



Istič okruhu



Merač hodín



Indikátor nabitia batérie



Elektrický spínač kľúča



Spínač kľúča vypnutý



Spínač kľúča zapnutý

## OVLÁDACIE PRVKY A PRÍSTROJE

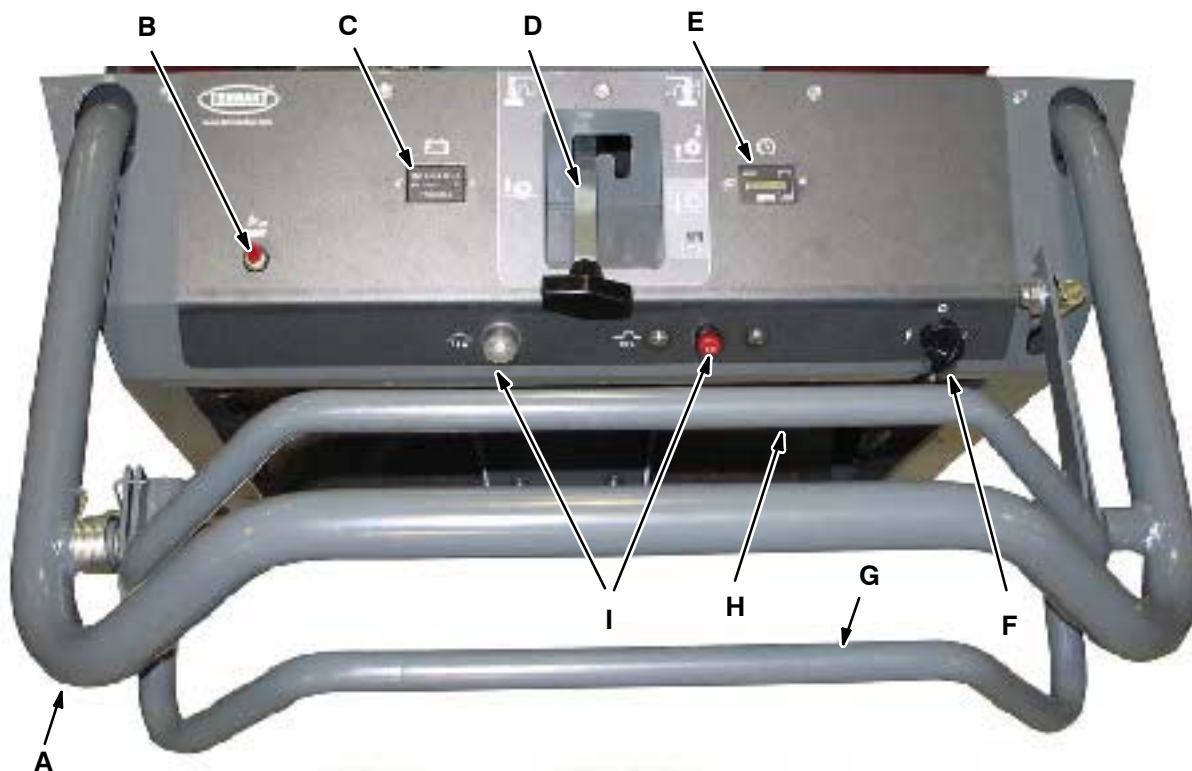

- A. Pevná rukoväť
- B. Spínač vypnutia vytriasača filtra
- C. Indikátor nabitia batérie
- D. Páka hlavnej kľuky
- E. Merač hodín
- F. Kľúčový spínač zapnutia/vypnutia
- G. Rukoväť pohonu dopredu
- H. Rukoväť pohonu dozadu
- I. Ističe
- J. Panel nabíjačky



**OBSLUHA OVLÁDAČOV****RUKOVÄTE OVLÁDANIA POHONU**

Rukoväte ovládania pohonu ovládajú smerovanie stroja.

Ak chcete strojom pohnúť dopredu, uchopte pevnú rukoväť a potom dlaňami zatlačte na rukoväť pohonu. Ak chcete zastaviť stroj, uvoľnite rukoväť.



Pre posun stroja smerom dozadu stlačte rukoväť pohonu dozadu. Ak chcete zastaviť stroj, uvoľnite rukoväť.

**SPÍNAČ VYPNUTIA VYTRIASAČA FILTRA**

Spínač vypnutia vytriasača filtra aktivuje automatický vytriasač filtra. Keď je spínač v polohe "ON" (Zap.), motor vytriasača filtra bude vytriasať prach z filtra po dobu 20 sekúnd pri vypnutí stroja. Počas normálnej prevádzky by mal spínač byť v polohe "ON" (Zap.).



Keď je spínač v polohe "OFF" (Vyp.), motor vytriasača filtra sa neaktivuje pri vypnutí stroja. Spínač by mal byť v polohe "OFF" (Vyp.) pri vykonávaní servisu na stroji.



## PREVÁDZKA

### INDIKÁTOR NABITIA BATÉRIE

Indikátor vybitia batérie zobrazuje úroveň nabitia batérií.

Keď sú batérie úplne nabité, rozsvieti sa všetkých sedem svetiel.



Keď sa batérie vybijajú, svetlá sa vypínajú, až nakoniec bliká len ľavé svetlo. Funkcie zametania budú pokračovať. Keď bliká iba ľavé svetlo, nabite batérie.

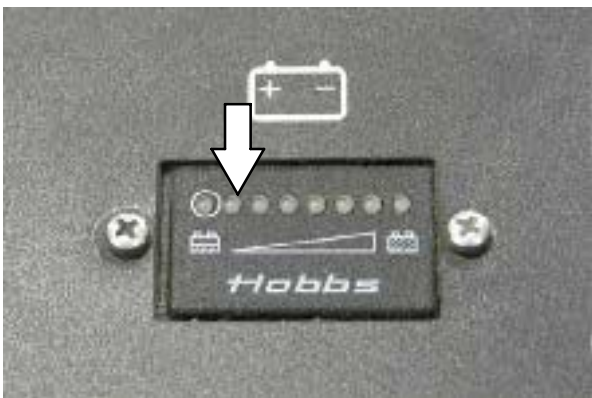

Keď sa rozsvieti červené svetlo, stroj sa úplne vypne.

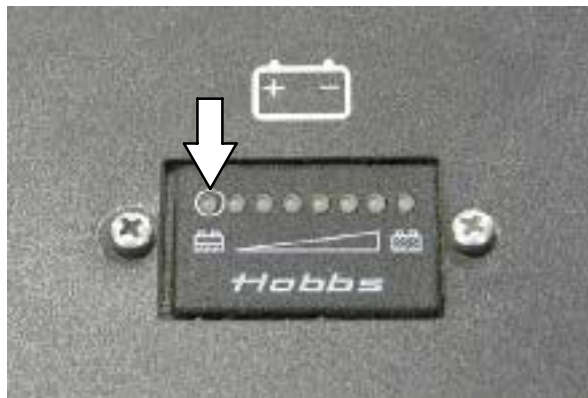

**POZNÁMKA:** Nenabíjajte batérie častejšie ako je potrebné. Nadmerným nabíjaním sa môže znížiť životnosť batérií. Najlepšie je nabíjať batérie len vtedy, keď ľavé svetlo označuje, že batéria potrebuje nabiť. Pozrite si odsek BATÉRIE v časti ÚDRŽBA.

**POZNÁMKA:** Blikajúce ľavé svetlo vybitia batérie neprestane blikáť, kým nebudú batérie úplne nabité.

### PANEL NABÍJAČKY BATÉRIÍ

Panel nabíjačky batérií zobrazuje stav nabíjania po pripojení nabíjačky k elektrickej zásuvke.



## MERAČ POČTU HODÍN

Počítadlo hodín zaznamenáva počet hodín, počas ktorých bol stroj v prevádzke. Táto informácia je užitočná pri určovaní, kedy sa má vykonať servis stroja.



## PÁKA HLAVNEJ KEFY

Páka hlavnej kefy ovláda polohu hlavnej kefy.

Poloha zdvihnutia hlavnej kefy: Potiahnite páku hore a zaistíte dolnú západku páky v polohe zdvihnutia hlavnej kefy.

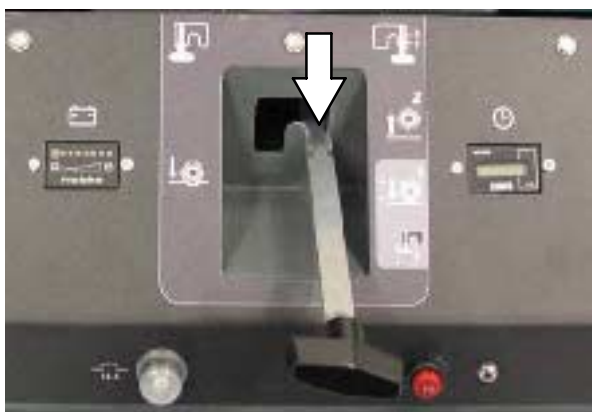

Poloha spustenia hlavnej kefy: (Hladké, rovné podlahy) Potlačte páku dole, potom ju potiahnite dozadu a zaistíte hornú západku páky v polohe spustenia hlavnej kefy.

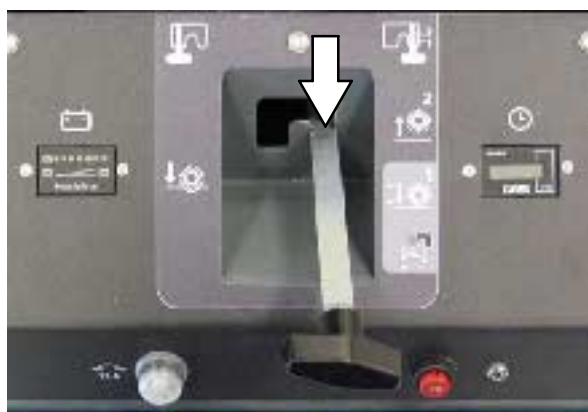

Poloha voľného pohybu hlavnej kefy: (Nerovnomerné podlahy) Potlačte páku dopredu a potom doľava a uvoľnite ju v polohe voľného pohybu hlavnej kefy.

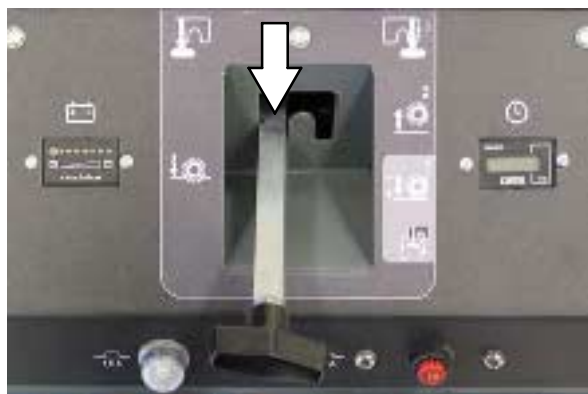

Pri parkovaní stroja vždy zdvihnite kefu, aby štetiny nezostali ohnuté.

### RAMENO BOČNEJ KEFY

Rameno bočnej kefy ovláda polohu bočnej kefy.

Ak chcete zdvihnúť bočnú kefu, potiahnite zdvíhacie rameno hore a potlačte ho späť do zdvihutej polohy. Ak chcete spustiť bočnú kefu, potiahnite rameno dopredu a uvoľnite ho v polohe spustenia.



Pri parkovaní stroja vždy zdvihnite kefu, aby štetiny kefy nezostali ohnuté.

### PÁKA PARKOVACEJ BRZDY

Pre aktiváciu parkovacej brzdy stúpnite na páku a uvoľnite ju do dlhej západky vľavo.



Pre uvoľnenie parkovacej brzdy stúpnite na páku a uvoľnite ju do krátkej západky vpravo.





## ISTIČE A POISTKY

Ističe sú resetovateľné zariadenia na ochranu elektrického okruhu, ktoré zastavujú tok prúdu v prípade preťaženia okruhu. Keď sa istič aktivuje, nechajte ho vychladnúť a potom stlačte tlačidlo resetovania pre manuálne resetovanie ističa.

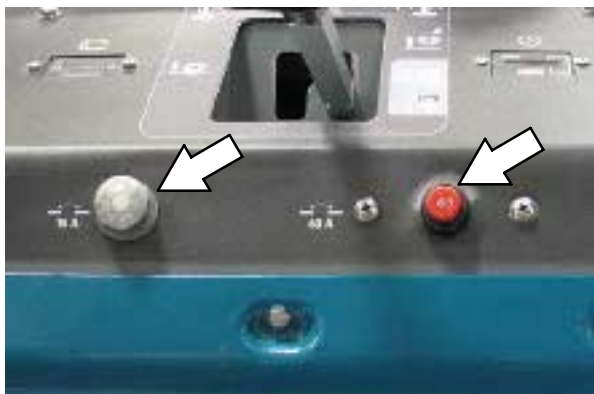

Poistka je jednorazovou ochranou určenou na zastavenie toku prúdu v prípade preťaženia okruhu. 15-ampérová poistka sa nachádza za zásobníkom na hlavnom ráme.

**POZNÁMKA:** Vždy vymeňte poistku sa poistku rovnakého typu a s rovnakou intenzitou elektrického prúdu.

V nasledovnej tabuľke sú znázornené rôzne ističe a poistky a elektrické komponenty, ktoré chránia.

Ochranné Zariadenie	Hodnota	Chránený Okruh
CB-1	15 A	Motor vytriasača
CB-2	60 A	Motor hlavného pohonu (hnaci)
FU-1	15 A	Napájanie ovládania

## INFORMÁCIE O KEFE

Na dosiahnutie čo najlepších výsledkov používajte správny druh kefy pre príslušný charakter čistenia. Nižšie sú uvedené kefy a aplikácie, na ktoré sa každá z nich najlepšie hodí.

**POZNÁMKA:** Množstvo a typ znečistenia zohrávajú pri určovaní použitých typov kef významnú úlohu. Konkrétne odporúčania vám poskytne zástupca spoločnosti Tennant.

**Nylonová hlavná kefa so 6 dvojitými radmi** - Odporúča sa na všeobecné zametane a dobre naplnia zásobník. Nylonové štetiny majú zo všetkých typov štetín najdlhšiu životnosť. Túto kefu používajte na zametanie drsných alebo nepravidelných povrchov.

**Polypropylénová hlavná kefa s 6 dvojitými radmi** - Vynikajúci zber piesku, štrku a papierových odpadkov. Polypropylén si zachováva svoju pevnosť, keď je vlhký a dá sa použiť vnútri aj vonku s rovnakým výkonom. Neodporúča sa pre odpad s vysokou teplotou.

**Hlavná kefa z vlákien a drôtu so 6 radmi** - Ponúka dobré zametanie a zber pri vysokej koncentrácii prachu. Táto kefa sa odporúča v prípadoch, keď znečistenie vytvára miernu kôru. Táto kefa sa neodporúča na hrubé vrstvy nečistôt alebo na silne utlačené nečistoty.

**Hlavná kefa z prírodných vlákien s 18 radmi** - Prírodná voľba pre čistenie jemného odpadu na koberci a zametanie veľmi ťažkého prachu a iných jemných častíc na tvrdých povrchoch.

## OBSLUHA STROJA

### KONTROLNÝ ZOZNAM PRED POUŽITÍM

- Skontrolujte úroveň nabitia batérie.
- Skontrolujte poškodenie a opotrebovanie okraja hubice zásobníka.
- Skontrolujte prípadné poškodenie a opotrebovanie tesnenia zásobníka.
- Skontrolujte prípadné poškodenie prachového filtra.
- Skontrolujte stav hlavnej kefy. Odstráňte akékoľvek povrazy, pásy, plastové obaly alebo iné odpady obalené okolo kefy.
- Na okrajoch hlavnej a zadnej kefy skontrolujte prípadné poškodenie, opotrebovanie a výšku od podlahy.
- Voliteľná bočná kefa: Skontrolujte stav bočnej kefy. Odstráňte akékoľvek povrazy, pásy, plastové obaly alebo iné odpady obalené okolo kefy.
- Skontrolujte servisné záznamy a presvedčte sa, či nie je potrebná údržba.

### PREVÁDZKA NA SVAHOCH

Na naklonených plochách jazdite so strojom pomaly. Maximálny menovitý uhol sklonu je 7° alebo 12,2 %.

**PRE VAŠU BEZPEČNOSŤ: Pri používaní stroja sa po šikmých a klzkých povrchoch posúvajte pomaly.**

## ZAMETANIE

Naplánujte si zametanie vopred. Pokúste sa pripraviť si dlhú trasu s minimálnym počtom zastavení a rozjazdov. Prekrývajte stopy čistenia. Zametajte pokiaľ možno rovno. Nenarážajte do stĺpikov ani neoškierajte bočné strany zametacieho stroja. Nameňte drobný odpad z veľmi úzkych uličiek do hlavných uličiek vopred. Vyčistite celú podlahu alebo časť naraz.

Pred zametáním pozbierajte odpadky nadmernej veľkosti. Pozbierajte kúsky drôtov, povrazov, špagátov atď., ktoré by sa mohli omotať okolo kefy alebo zátok kefy.

1. Kľúčový spínač zapnutia/vypnutia dajte do polohy zapnutia.



2. Uvoľnite parkovaciu brzdú, ak je ňou stroj vybavený.
3. Páku hlavnej kefy dajte do polohy spustenia alebo voľného pohybu hlavnej kefy.
4. Rameno bočnej kefy dajte do polohy spustenia.
5. Zametajte podľa potreby.
6. Zdvihnite hlavnú kefu a bočnú kefu.

7. Kľúčový spínač zapnutia/vypnutia otočte doľava. Zo spínača zapnutia/vypnutia vytiahnite kľúč.



**PRE VAŠU BEZPEČNOSŤ: Skôr ako stroj opustíte alebo v ňom vykonáte servisný zásah, zastavte na rovnom mieste, zatiahnite ručnú brzdu a stroj vypnite.**

#### **VYPRÁZDŇOVANIE ZÁSOBNÍKA**

1. Potiahnite páku hlavnej kefy do polohy zdvihnutia hlavnej kefy.
2. Potiahnite rameno bočnej kefy do polohy zdvihnutia.
3. Pomaly prejdite strojom k miestu vysypania. Stroj vypnite. Filter sa spustí približne na 20 sekúnd.

*POZNÁMKA: Spínač vypnutia vytriasača filtra musí byť v polohe "ON" (Zap.), aby sa filter automaticky vytriasol pri vypnutí stroja.*

**PRE VAŠU BEZPEČNOSŤ: Skôr ako stroj opustíte alebo v ňom vykonáte servisný zásah, zastavte na rovnom mieste, zatiahnite ručnú brzdu a stroj vypnite.**

4. Zdvihnite kryt filtra.

5. Zasuňte páku vysypania (B) pod hák (C); zdvihnite páku vysypania a vysypte zásobník (A).

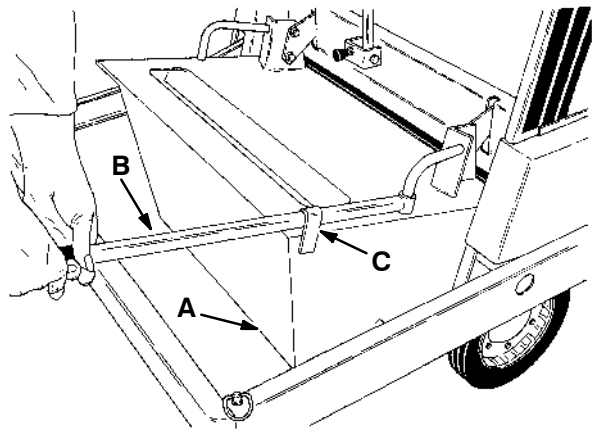

03142

- A. Zásobník**
- B. Páka vysypania**
- C. Hák páky**

6. Zaistíte hák páky (nie je zobrazený), aby ste udržali zásobník v polohe vysypania.
7. Pomaly postupujte so strojom preč od miesta vysypania alebo vytiahnite zásobník zo stroja, aby ste mohli vysypať jeho obsah.

*POZNÁMKA: V prípade potreby si pozrite časť **VYBERANIE ZÁSOBNÍKA** v nasledovnej časti, kde nájdete postup vybratia zásobníka zo stroja a jeho vysypania.*

8. Uvoľnite hák páky (nie je zobrazený), spustíte zásobník a vráťte páku vysypania na pôvodné miesto.
9. Spustite kryt filtra.

## VYBERANIE ZÁSObNÍKA

1. Potiahnite páku hlavnej kefy do polohy zdvihnutia hlavnej kefy.
2. Potiahnite rameno bočnej kefy do polohy zdvihnutia.
3. Stroj vypnite. Filter sa spustí približne na 20 sekúnd.

*POZNÁMKA: Spínač vypnutia vytriasača filtra musí byť v polohe "ON" (Zap.), aby sa filter automaticky vytriasol pri vypnutí stroja.*

**PRE VAŠU BEZPEČNOSŤ: Skôr ako stroj opustíte alebo v ňom vykonáte servisný zásah, zastavte na rovnom mieste, zatiahnite ručnú brzdu a stroj vypnite.**

4. Zdvihnite kryt filtra.
5. Pri vyťahovaní zásobníka zo stroja si zabezpečte pomoc. Vyberte zásobník von zo stroja.



**VÝSTRAHA: Ťažký zásobník.  
Nevykonávajte demontáž bez pomoci.  
Môže spôsobiť presilenie chrbta.**

6. Vložte zásobník späť do stroja. Ubezpečte sa, že háky na zásobníku sú úplne nainštalované na stroji.



7. Zatvorte kryt filtra.



## RIEŠENIE PROBLÉMOV STROJA

Problém	Príčina	Náprava
Nadmerné prášenie	Prachové stierky a tesnenia opotrebované, poškodené, nesprávne nastavené.	Vymeňte alebo nastavte stierky alebo tesnenia
	Zanesený prachový filter	Potrate a/alebo vyčistite alebo vymeňte filter
	Odsávací hadica je poškodená	Vymeňte odsávaciu hadicu
	Remeň vákuového ventilátora prekážava alebo je pretrhnutý	Nastavte alebo vymeňte remeň
Slabý výkon zametania	Štetiny kefy opotrebované	Vymeňte kefy.
	Kefy sú nesprávne nastavené	Nastavte kefy.
	Kefy sú nesprávne nainštalované	Opätovne nainštalujte kefy
	Zachytený odpad v hnacom mechanizme kefy	Odstráňte odpadky z mechanizmu
	Zásobník plný	Vyprázdňte zásobník.
	Podlahové okraje zásobníka opotrebované, poškodené	Vymeňte okraje
	Remeň kefy prekážava alebo je pretrhnutý	Vymeňte remeň
Nabíjačka batérií nefunguje	Nabíjačka nie je pripojená k elektrickej zásuvke	Pripojte nabíjačku k elektrickej zásuvke
	Kábel nabíjačky nie je úplne zastrčený do dolnej časti nabíjačky	Zastrčte kábel nabíjačky do nabíjačky
	Kábel nabíjačky je poškodený	Vymeňte kábel nabíjačky

ÚDRŽBA



TABUĽKA ÚDRŽBY

Interval	Kľúč	Popis	Postup	Mazivo/ Kvapalina	Počet servisných bodov
Denne	1	Stierky kefy	Skontrolujte poškodenie, opotrebovanie a výšku od podlahy	-	5
	2	Hlavná kefa	Skontrolujte poškodenie, opotrebovanie, odpad	-	1
	3	Bočná kefa	Skontrolujte poškodenie, opotrebovanie, odpad	-	1
	4	Zásobník	Skontrolujte poškodenie a opotrebovanie tesnení	-	3
25 hodín	5	Články batérie	Skontrolujte hladinu elektrolytu	DW	2

MAZIVO/KVAPALINA

DW - Destilovaná voda

## BATÉRIE

Batérie sú určené na to, aby si udržali energiu po dlhú dobu. Životnosť batérií je obmedzená na istý počet nabití batérie. Ak chcete mať čo najdlhšiu životnosť batérií, dobite ich ihneď, keď začne indikátor vybitia batérie blikať.



**PRE VAŠU BEZPEČNOSŤ: Pri servise stroja a pri manipulácii s batériami alebo káblom batérie noste ochranné rukavice. Vyhnite sa kontaktu s akumulátorovou kyselinou.**

Kovové predmety by mohli skratovať batérie. Udržujte všetky kovové predmety mimo batérií. Vymeňte všetky opotrebované alebo poškodené drôty. Vymeňte všetky chybné batérie. Ak chcete zlikvidovať batérie, kontaktujte predajcu batérií alebo zástupu spoločnosti Tennant.

## OLOVENÉ BATÉRIE

Skontrolujte hladinu elektrolytu v každom článku batérie pred a po dobíjaní a po každých 25 hodinách prevádzky. Nikdy nepridávajte do batérií kyselinu. Pridajte len destilovanú vodu. Vždy udržiajte batérie zakryté vekom, okrem prípadov, kedy pridávate vodu alebo vykonávate merania hustomerom.

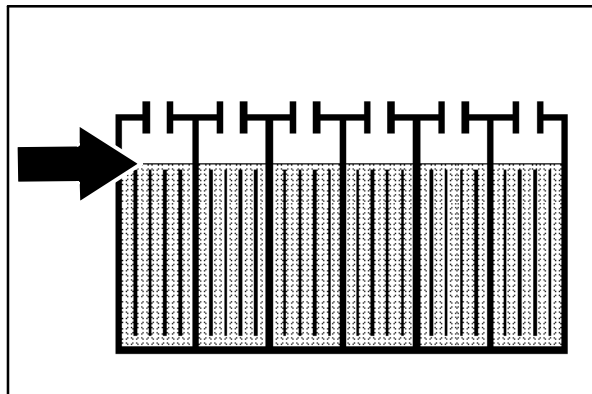

## NABÍJANIE BATÉRIÍ

Nasledujúce inštrukcie pre nabíjanie sú určené pre nabíjačky batérie dodávané so strojom.

V záujme predĺženia životnosti batérií nabíjajte batérie len ak sa stroj využíval 30 minút alebo dlhšiu dobu. Nenechávajte batérie vybité príliš dlhú dobu.

**⚠ VÝSTRAHA: Riziko požiaru alebo výbuchu. Batérie vylučujú plynný vodík. Nepribližujte sa s iskrami alebo otvoreným ohňom. Počas nabíjania nechajte priestor na batérie otvorený.**

**PRE VAŠU BEZPEČNOSŤ: Pri údržbe batérií a káblov batérie noste ochranné rukavice a ochranné prostriedky na oči. Vyhnite sa kontaktu s akumulátorovou kyselinou.**

Pred nabíjaním sa ubezpečte, že profil nabíjačky je správne nastavený pre typ batérie. V prípade nesprávneho nastavenia profilu dôjde k poškodeniu batérie. Ak chcete zistiť typ batérie, pozrite sa na jej etiketu. Ak typ nie je označený, obráťte sa na dodávateľa batérie.

Ak si chcete overiť nastavenie profilu nabíjačky, pripojte kábel nabíjačky do elektrickej zásuvky. Ak LED dióda s nápisom "GEL" svieti, nabíjačka je nastavená na gélové (suché) batérie. Ak táto LED dióda nesvieti, nabíjačka je nastavená na vlhké/olovené batérie.

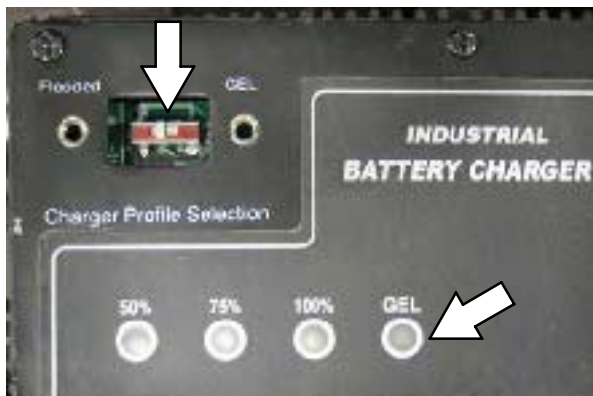

Ak chcete zmeniť profil nabíjačky, odpojte ju od el. siete, odmontujte panel "Charger Profile Selection" (Výber profilu nabíjačky) a dajte spínač do polohy správneho nastavenia, "GEL" (suché) alebo "Flooded" (vlhké).

1. Pred nabíjaním presuňte stroj do dobre vetraného priestoru.

**PRE VAŠU BEZPEČNOSŤ: Skôr ako stroj opustíte alebo v ňom vykonáte servisný zásah, zastavte na rovnom mieste, zatahnite ručnú brzdu a stroj vypnite.**

2. Ak nabíjate vlhké (olovené) batérie, pred nabíjaním skontrolujte hladinu kvapaliny (Pozri ÚDRŽBA BATÉRIE).
3. Pri nabíjaní odmontujte kryty priestoru na batériu kvôli vetraniu.
4. Pripojte kábel nabíjačky do riadne uzemnenej elektrickej zásuvky. V priebehu niekoľkých sekúnd sa nabíjačka automaticky zapne. LED diódy zobrazia stav nabíjania podľa popisu v nasledovnej tabuľke.



**ZOBRAZENIE STAVU NABÍJANIA LED DIÓDAMI**

Stav nabíjania	50 % LED	75 % LED	100 % LED
0-50 % nabité	Bliká	Nesvieti	Nesvieti
50-75 % nabité	Svieti	Bliká	Nesvieti
75-100 % nabité	Svieti	Svieti	Bliká
100 % nabité	Svieti	Svieti	Svieti
Abnormálny cyklus*	Nesvieti	Nesvieti	Bliká
Bola zaznamenaná chyba *	Bliká	Bliká	Bliká

\* Pozrite si tabuľku chybových kódov zabudovanej nabíjačky. Pri výskyte chyby nabíjačka tiež vydá zvukový signál.

**POZNÁMKA:** Stroj nebude fungovať s pripojenou nabíjačkou batérie.

5. Po úplnom nabití batérií nabíjačka nebude ďalej dodávať napájanie, ale bude neprestajne monitorovať napätie batérií. Ak sa batérie samovoľne vybijú, nabíjačka sa opäť zapne.

**POZNÁMKA:** Po odpojení kábla nabíjačky môže vypnutie nabíjačky trvať až 30 sekúnd. Počas tejto doby sa stroj nezapne. Kábel nabíjačky musí byť tiež odpojený 30 sekúnd predtým, ako sa dá nabíjačka opätovne zapnúť.

6. Dra ut laddarens nätsladd.

**POZNÁMKA:** Pri odpájaní nabíjačky od elektrickej zásuvky neťahajte za kábel, aby nedošlo k jeho poškodeniu. Pri odpájaní zo zásuvky vždy ťahajte za zástrčku.

7. Dajte späť kryty priestoru pre batérie.

CHYBOVÝ KÓD LED	CHYBA	RIEŠENIE
3 LED diódy blikajú jedenkrát opakovane	Uvoľnené pripojenie kábla nabíjačky.	Skontrolujte pripojenie kábla nabíjačky.
	Uvoľnený alebo poškodený kábel batérie.	Skontrolujte pripojenie kábla batérie.
	Chybná batéria.	Vymeňte batériu.
3 LED diódy blikajú dvakrát opakovane	Vstupné napätie je mimo rozsahu.	Skúste použiť inú zásuvku.
3 LED diódy blikajú trikrát opakovane	Bezpečnostný termostat prekročil najvyššiu vnútornú teplotu.	Otvorte priestor pre batérie pre lepšie prúdenie vzduchu alebo presuňte stroj na chladnejšie miesto.
3 LED diódy blikajú štyrikrát opakovane	Výstupný prúd prekračuje limit.	Odpojte kábel nabíjačky, počkajte 30 sekúnd, potom kábel opäť pripojte. Ak chyba pretrváva, vymeňte nabíjačku alebo kontaktujte servisné stredisko spoločnosti TENNANT.
100% LED dióda bliká, zatiaľ čo 50 % a 75 % LED diódy nesvietia.	Abnormálny cyklus. Bezpečnostný časovač prekročil čas nabíjania 18 hodín.	Je potrebná údržba alebo výmena batérie.

## KEFY

### HLAVNÁ KEFA

Každý deň skontrolujte prípadné poškodenie alebo opotrebovanie hlavnej kefy. Odstráňte akékoľvek zamotané drôty alebo povrazy z hlavnej kefy, hnacieho náboja hlavnej kefy alebo náboja nosného valca hlavnej kefy.

### DEMONTÁŽ HLAVNEJ KEFY

**PRE VAŠU BEZPEČNOSŤ: Skôr ako stroj opustíte alebo v ňom vykonáte servisný zásah, zastavte na rovnom mieste, zatiahnite ručnú brzdú a stroj vypnite.**

1. Dajte rukoväť zdvihu hlavnej kefy do polohy (Main Brush Free-Float - Uvoľnená poloha hlavnej kefy).
2. Otvorte prístupové dvere hlavnej kefy (D).
3. Vytiahnite kefu von z priestoru pre kefu.

### INŠTALÁCIA HLAVNEJ KEFY

*POZNÁMKA: Zásobník sa dá vytiahnuť pre ľahšiu inštaláciu hlavnej kefy do stroja. Správny postup vytiahnutia zásobníka nájdete v časti VYBERANIE ZÁSOBNÍKA v odseku PREVÁDZKA.*

1. Zasuňte kefu do priestoru pre kefu.
2. Otáčajte kefu, kým otvory na koncoch kefy nezapadnú do klíčov na hnacom náboji hlavnej kefy (nezobrazené).

*POZNÁMKA: Hlavnú kefu netlačte na hnací náboj nasilu. Keď sú otvory hlavnej kefy a klíče hnacieho náboja zarovnané, hlavná kefa ľahko zapadne na hnací náboj.*

3. Zatvorte a zabezpečte prístupové dvere hlavnej kefy (D). **Ubezpečte sa, že zdvíhacie rameno (B) zapadne na kolíky zdvíhacieho ramena nosného valca (A).**

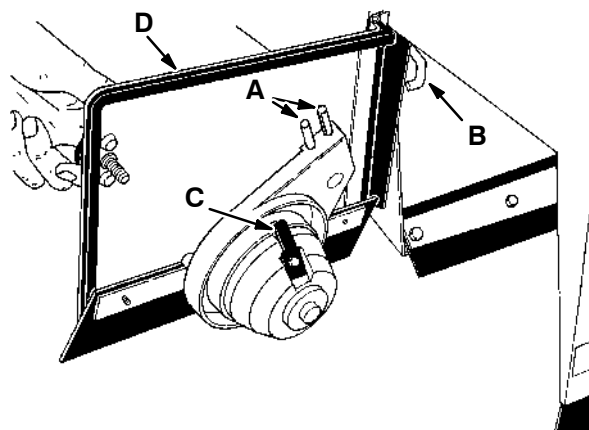

- A. Kolíky zdvíhacieho ramena**  
**B. Zdvíhacie rameno**  
**C. Kľúč nosného valca**  
**D. Prístupové dvere**

02347

**BOČNÁ KEFA**

Bočná kefa by sa mala kontrolovať denne, či nie je opotrebovaná alebo poškodená. Odstráňte akékoľvek zamotané drôty alebo povrazy z bočnej kefy, hnacieho náboja bočnej kefy alebo z hriadeľa. Bočná kefa by sa mala vymeniť, keď je dĺžka zvyšných štetín 25 mm.

**DEMONTÁŽ BOČNEJ KEFY**

**PRE VAŠU BEZPEČNOSŤ: Skôr ako stroj opustíte alebo v ňom vykonáte servisný zásah, zastavte na rovnom mieste, zatiahnite ručnú brzdu a stroj vypnite.**

1. Potiahnite rameno bočnej kefy hore do zdvihnutej polohy.
2. Odmontujte montážne zariadenie bočnej kefy (B).

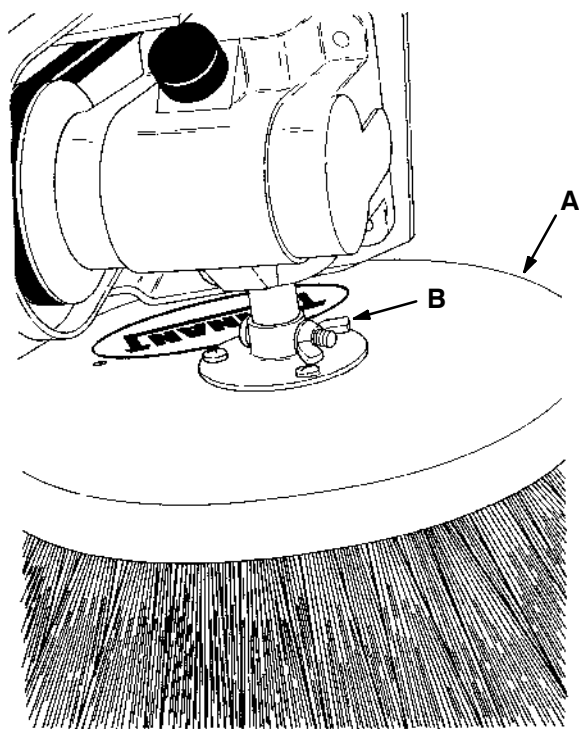

- A. Bočná kefa**  
**B. Montážne zariadenie**

03144

3. Vysuňte bočnú kefu (A) z hnacieho hriadeľa.

**INŠTALÁCIA BOČNEJ KEFY**

1. Nasuňte bočnú kefu (A) na hnací hriadeľ.
2. Zaistite bočnú kefu (A) montážnym zariadením (B).

**KONTROLA TEPLoty**

Snímač na kontrolu teploty umiestnený v zásobníku sníma teplotu vzduchu nasávaného zo zásobníka. V prípade požiaru v zásobníku zariadenie na kontrolu teploty zastaví vákuový ventilátor a vypne prúdenie vzduchu. Snímač na kontrolu teploty vynulujete stlačením tlačidla.

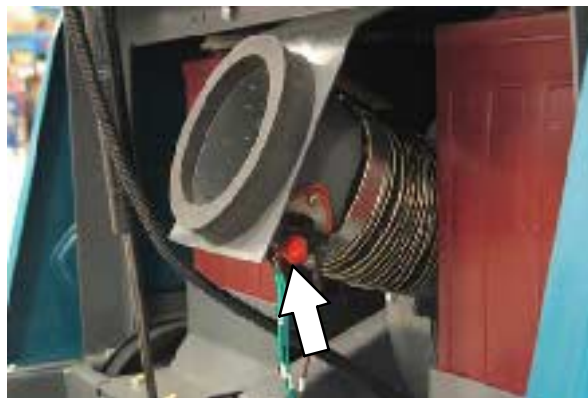

## PRACHOVÝ FILTER

Prachový filter sa nachádza v priestore na prachový filter. Vytriasač filtra bude filtrom triasť 20 sekúnd pri vypnutí stroja. Skontrolujte a vyčistite alebo vymeňte prachový filter po každých 100 hodinách prevádzky.

*POZNÁMKA: Spínač vypnutia vytriasača filtra musí byť v polohe "ON" (Zap.), aby sa filter automaticky vytriasol pri vypnutí stroja. Spínač vypnutia vytriasača filtra by mal byť pri väčšine úkonov v polohe "ON" (Zap.).*

Na vyčistenie prachového filtra použite jeden z nasledovných spôsobov:

- **POKLEPANIE** - Na rovnom povrchu jemne poklepte po filtri so znečistenou stranou dole. Nepoškodte konce prvku filtra, inak filter nebude správne sedieť v ráme filtra.
- **VZDUCH** - Fúknite stlačený vzduch pod tlakom maximálne 240 kPa (35 psi) cez prachový filter v opačnom smere, ako ukazujú šípky na bočnej strane filtra. Dá sa to vykonať, keď je filter v stroji. Pri použití stlačeného vzduchu vždy používajte ochranné pomôcky na oči.

**PRE VAŠU BEZPEČNOSŤ: Pri vykonávaní servisných prác na stroji používajte ochranné pomôcky na oči a uši, ak používate stlačený vzduch alebo vodu.**

## VYBERANIE PRACHOVÉHO FILTRA

**PRE VAŠU BEZPEČNOSŤ: Skôr ako stroj opustíte alebo v ňom vykonáte servisný zásah, zastavte na rovnom mieste, zatahnite ručnú brzdu a stroj vypnite.**

1. Uvoľnite šesť skrutiek predného krytu filtra a vyberte predný kryt filtra.
2. Vyberte platňu, ktorá drží filter. Vyberte prachový filter.



3. Skontrolujte a vyčistite alebo vymeňte prachový filter.

## INŠTALÁCIA PRACHOVÉHO FILTRA

1. Vložte prachový filter do rámu filtra tak, aby šípky na bočnej strane filtra smerovali preč od stroja.
2. Na filter položte platňu, ktorá zadržiava filter.
3. Zaistite predný kryt filtra na ráme filtra pomocou šiestich skrutiek predného krytu filtra.



**OKRAJE A TESNENIA**

**OKRAJ HUBICE ZÁSOBNÍKA**

Okraj hubice zásobníka sa nachádza v dolnej zadnej časti zásobníka. Každý deň by ste mali skontrolovať opotrebovanie alebo poškodenie okraja hubice zásobníka.

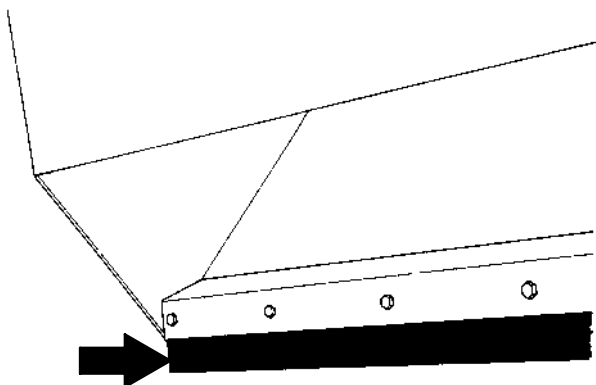

02348

**OKRAJE ZADNEJ KEFY**

Okraje zadnej kefy sú umiestnené na zadnej spodnej časti priestoru kefy. Okraje zadnej kefy by mali byť 2 mm nad podlahou. Každý deň skontrolujte opotrebovanie alebo poškodenie okraja a správnu výšku od podlahy.

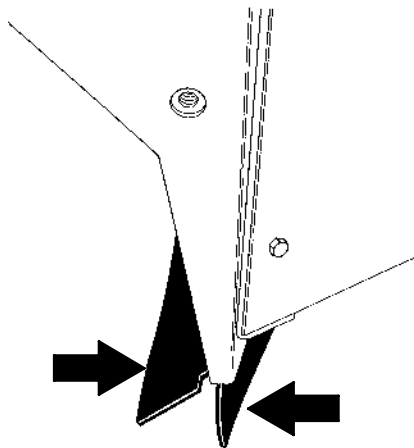

03157

**HORNÉ TESNENIE ZÁSOBNÍKA**

Horné tesnenie zásobníka sa nachádza na prednom okraji rámu stroja. Každý deň skontrolujte prípadné poškodenie alebo opotrebovanie tesnenia.

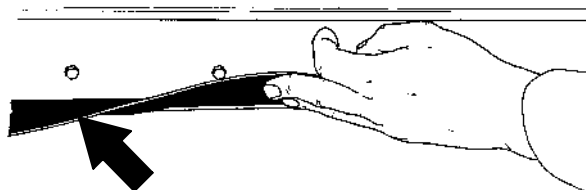

02349

**OKRAJE A TESNENIA HLAVNEJ KEFY**

Tesnenie na pravej strane (nie je zobrazené) je namontované na ráme stroja. Tesnenie na ľavej strane je namontované na prístupových dverách hlavnej kefy. Tesnenie dverí hlavnej kefy je namontované na dverách. Každý deň skontrolujte prípadné poškodenie a opotrebovanie tesnení. Okraje hlavnej kefy by mali byť 2 mm nad podlahou. Každý deň skontrolujte opotrebovanie alebo poškodenie okrajov a správnu výšku od podlahy.

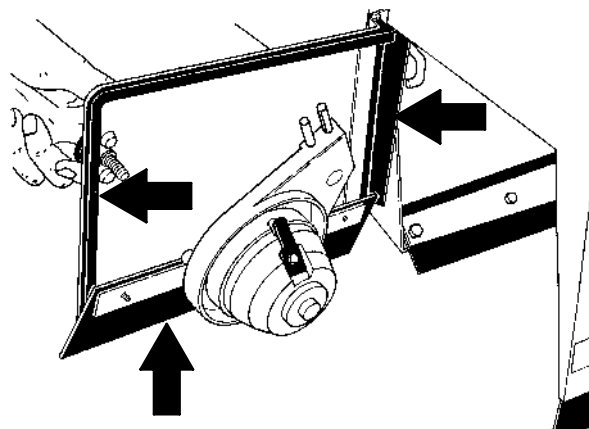

02347

## PREPRAVA A SKLADOVANIE STROJA

### PREPRAVA STROJA

1. Umiestnite prednú časť stroja k nakladaciemu okraju vozíka alebo prívesu.

**PRE VAŠU BEZPEČNOSŤ: Na prepravu stroja použite vozidlo primerané hmotnosti stroja.**

*POZNÁMKA: Vyprázdnite zásobník pred prepravou stroja.*

2. Zablokujte kolesá stroja. Pripevnite stroj k vozíku alebo prívesu pred jeho prepravou.
3. Zabezpečte prednú časť stroja tak, že nasmerujete popruhy cez otvory na priviazanie a priviažete stroj k vozíku alebo prívesu.

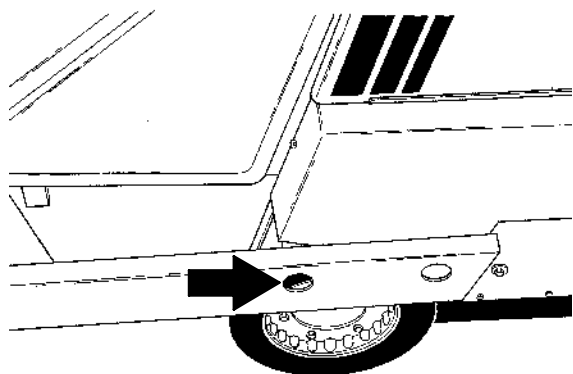

03136

4. Zabezpečte zadnú časť stroja tak, že omotáte popruhy okolo pevnej rukoväte a pripevníte ich k vozíku alebo prívesu.

### SKLADOVANIE STROJA

Pri skladovaní stroja na dlhšiu dobu sa musia dodržať nasledovné postupy, aby sa znížila možnosť vzniku hrdze, kalu a iných neželateľných nánosov.

1. Vyprázdňte zásobník na odpad.
2. Zdvihnite hlavnú kefu a bočnú kefu.
3. Aby ste predĺžili životnosť batérií, nechajte nabíjačku pripojenú k zásuvke. Z priestoru pre batériu nezabudnite odmontovať kryty.

**⚠ VÝSTRAHA: Riziko požiaru alebo výbuchu. Batérie vylučujú plynný vodík. Nepribližujte sa s iskrami alebo otvoreným ohňom. Počas nabíjania nechajte priestor na batérie otvorený.**

4. Nechajte stroj na chladnom, suchom mieste.

**POZOR: Nevystavujte stroj dažďu, skladujte ho v interiéri.**

## ŠPECIFIKÁCIE

## VŠEOBECNÉ ROZMERY/KAPACITY STROJA

Položka	Rozmer/objem
Dĺžka	1570 mm
Výška (maximálna)	990 mm - 1120 mm
Šírka (bez bočnej kefy)	920 mm
Šírka dráhy zametania (s bočnou kefou)	860 mm
Kapacita objemu zásobníka	0,08 m <sup>3</sup>
Nosnosť zásobníka	68 kg
Hrubá hmotnosť vozidla	345 kg
Prevádzková úroveň zvuku pri uchu operátora	76 dB (A)
Úroveň vibrácií na rukovätiach ovládania pohonu	2,5 m/s <sup>2</sup>

## VŠEOBECNÝ VÝKON STROJA

Položka	Údaj
Polomer otáčania	1730 mm
Jazdná rýchlosť dopredu (maximálna)	4,7 km/h
Jazdná rýchlosť dozadu (maximálna)	4,5 km/h
Maximálny menovitý uhol stúpania	8°/14 %
Maximálny menovitý uhol zostupu	6°/10,5 %

ROZMERY STROJA

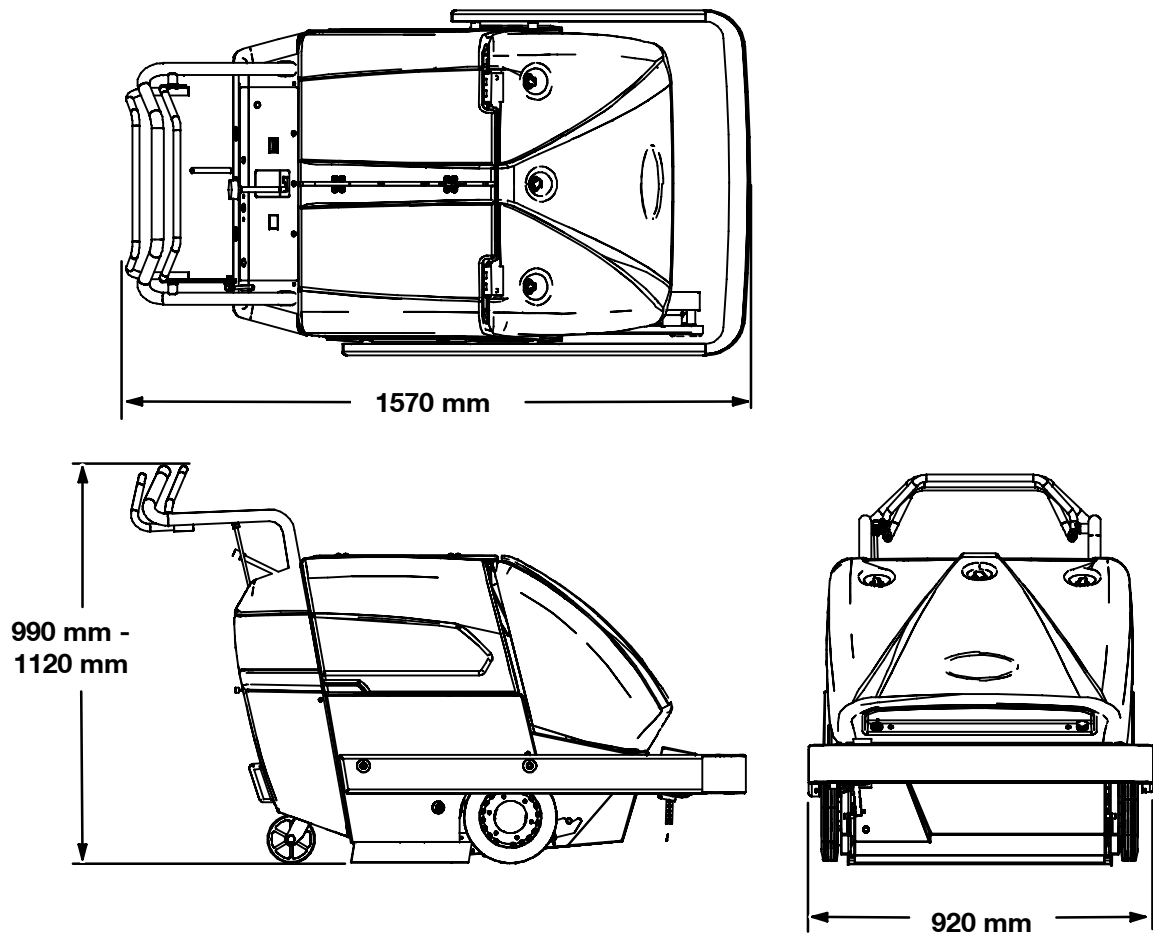

03131